

**Montageanleitung:
Pendeltürband BF 112 XL
Band Glas/Glas 180°,
mit Federmechanismus
Art.-Nr.: 70.149**



**Mounting instruction:
Double-action hinge BF 112 XL
Hinge glass/glass 180°,
with spring mechanism
Art.-No.: 70.149**



Wichtige Informationen:

Glasstärke
10/12 mm

Tragfähigkeit (2 Bänder)
60 kg

Vor der Montage Glasflächen
mit handelsüblichem Glasreiniger
im Bereich der Klemmflächen reinigen.
Keine Verdünnung verwenden.

Die gelieferten Dübel sind nicht für alle
Wandbeschaffenheiten geeignet!
Geeignete auf den Untergrund abgestimmte
Verschraubungen verwenden!

Important information:

Glass thickness
10/12 mm

Load capacity (2 hinges)
60 kg

All glass clamping areas are to
be cleaned with standard glass
cleaning products prior to installation.
Do not use thinners.

The wall plugs supplied are not suitable
for all types of walls! Please use suitable
screw connections according to foundation!

**Lieferumfang:
Scope of delivery:**

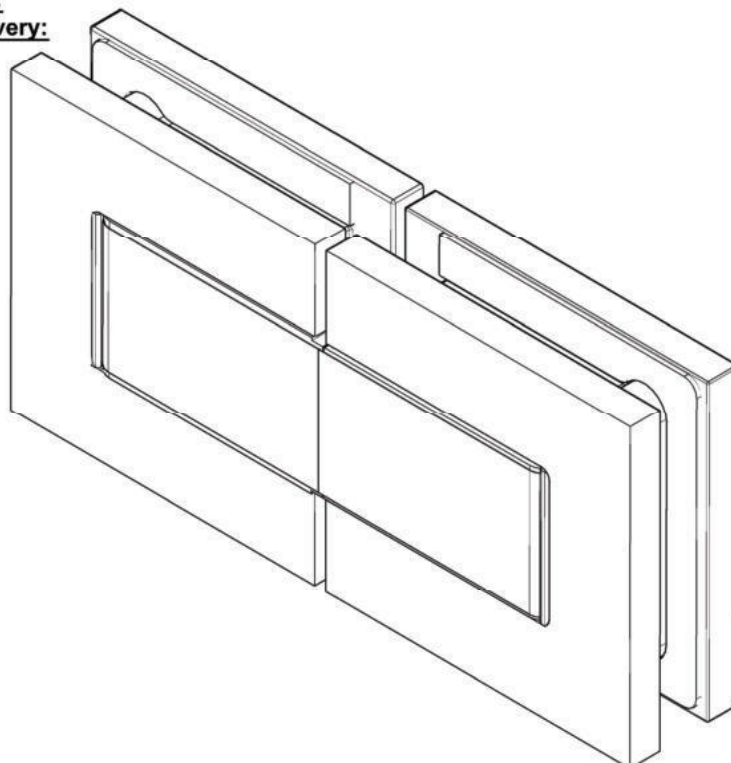

1. Vorbereitung des Pendeltürbandes:
Preparing the double action hinge:

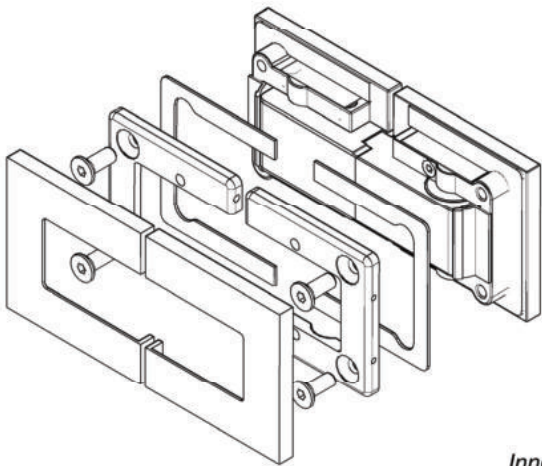

Innenansicht
 Inside view

2. Montage am Fixteil:
Assemble to the fixed panel:

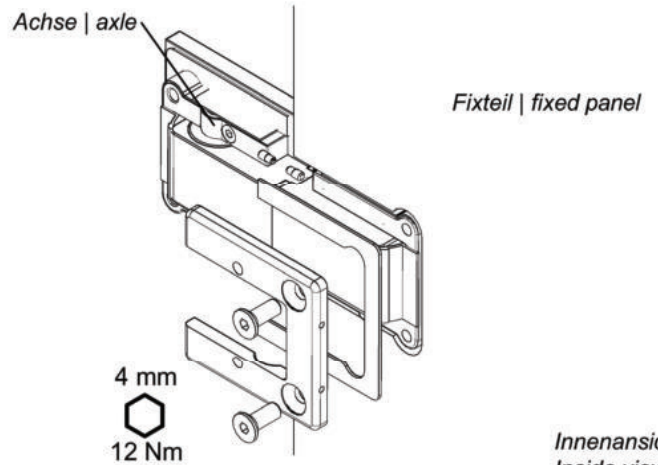

Fixteil | fixed panel

Innenansicht
 Inside view

3. Montage an der Tür:
Assemble on door:

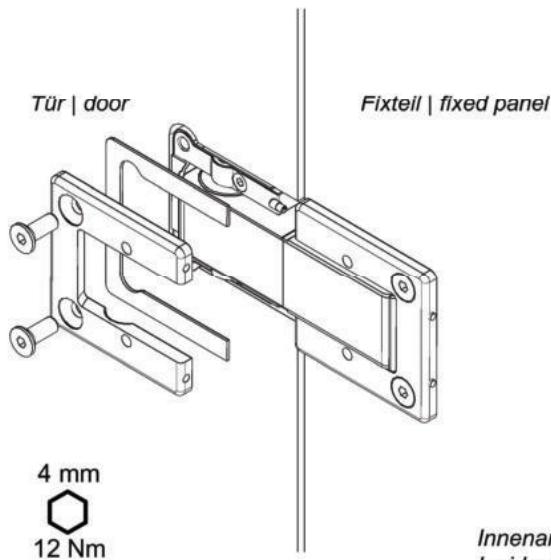

Fixteil | fixed panel

Innenansicht
 Inside view

4. Abdeckkappen aufclipsen:
Clip on the covers:

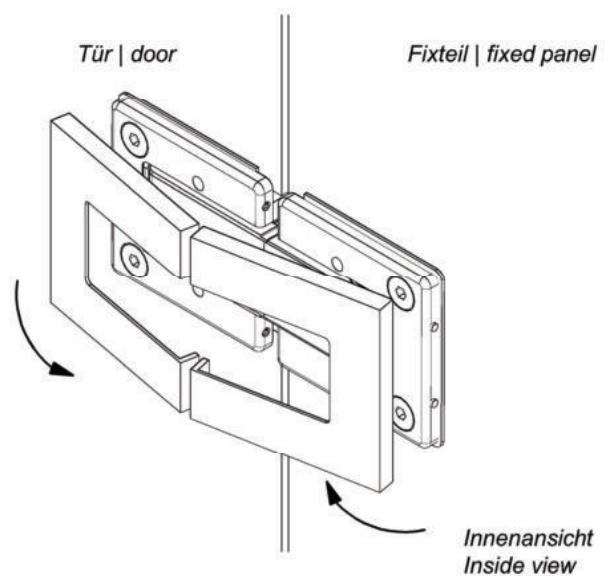

Innenansicht
 Inside view

i. 0-Lage verstellen (bei Bedarf):
Adjust the 0-position (if necessary):

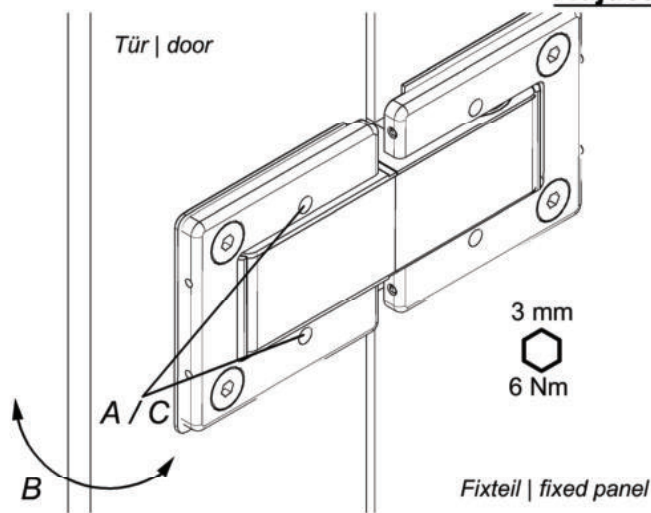

Fixteil | fixed panel

- A: Schrauben lösen / loosen screws
- B: 0-Lage beliebig verstellen / adjust 0-position
- C: Schrauben befestigen / tighten screws

Innenansicht
 Inside view