

**Montageanleitung:  
Schiebetürsystem SF 740 PREMIUM  
TYP 320(ü) | Eckkabine,  
2 Schiebetüren 90° mit  
2 Fixteilen**

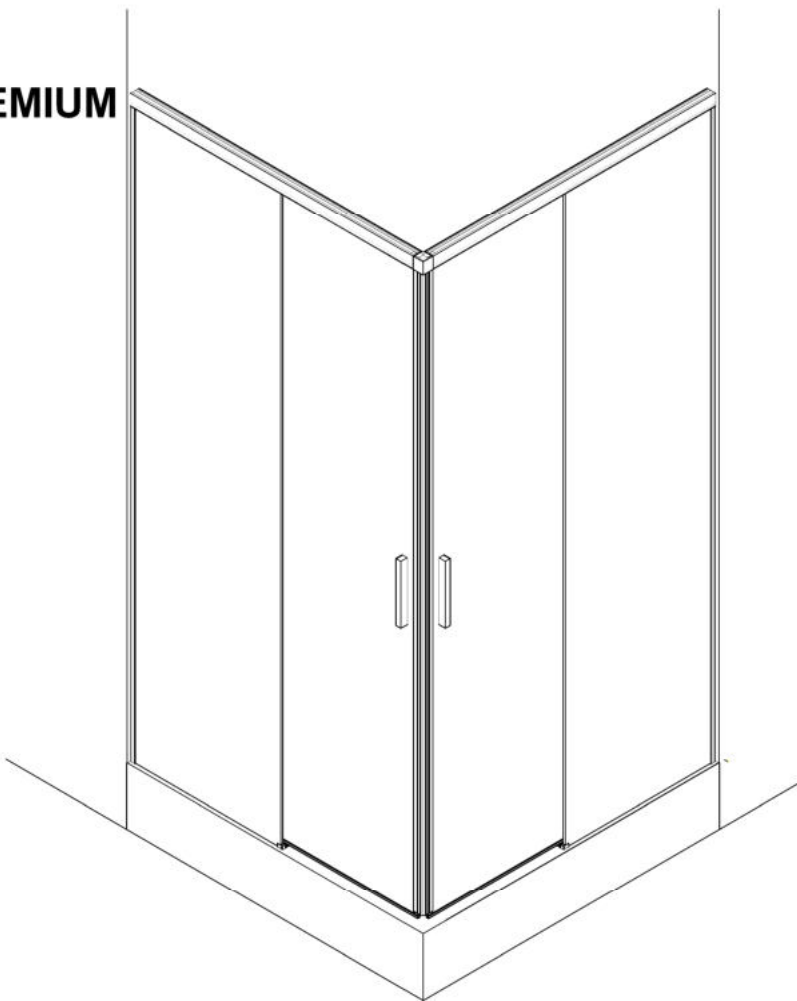

**Mounting instruction:  
Sliding door system SF 740 PREMIUM  
TYPE 320(ü) | Corner shower,  
2 sliding doors 90° with  
2 fixed panels**



**Wichtige Informationen:**

Glasstärke  
8/10 mm

Tragfähigkeit  
50 kg

Vor der Montage Glasflächen  
mit handelsüblichem Glasreiniger  
im Bereich der Klemmflächen reinigen.  
Keine Verdünnung verwenden.

Die gelieferten Dübel sind nicht für alle  
Wandbeschaffenheiten geeignet!  
Geeignete auf den Untergrund abgestimmte  
Verschraubungen verwenden!

Glas beim Auspacken immer mit Schutz (Pappe oder  
Ähnlichem) auf den Fußboden stellen.

Kanten und Ecken des Glases nicht anstoßen lassen.

Alle Maßangaben in mm

**Important information:**

Glass thickness  
8/10 mm

Load capacity  
50 kg

All glass clamping areas are to  
be cleaned with standard glass  
cleaning products prior to installation.  
Do not use thinners.

The wall plugs supplied are not suitable  
for all types of walls! Please use suitable  
screw connections according to foundation!

While unpacking the glass always use the protection  
of the wood or cardboard, as available and  
set it on the floor.

Do not to bump the edges and corners of the glass.

All measurments are in mm.

**Lieferumfang:**  
**Scope of delivery:**

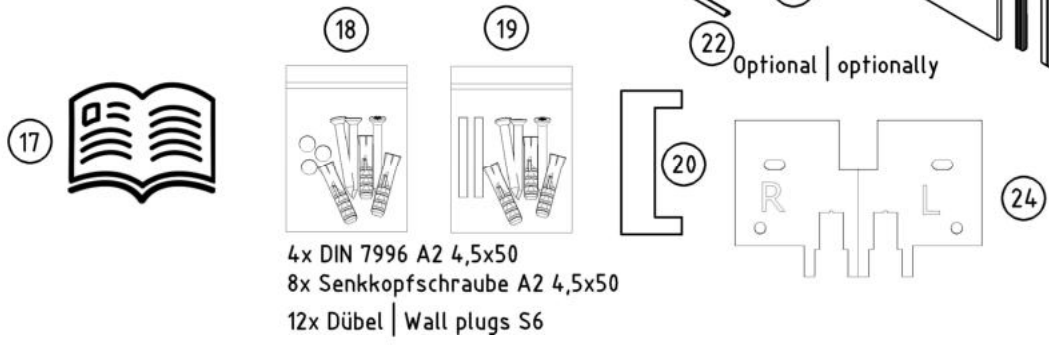
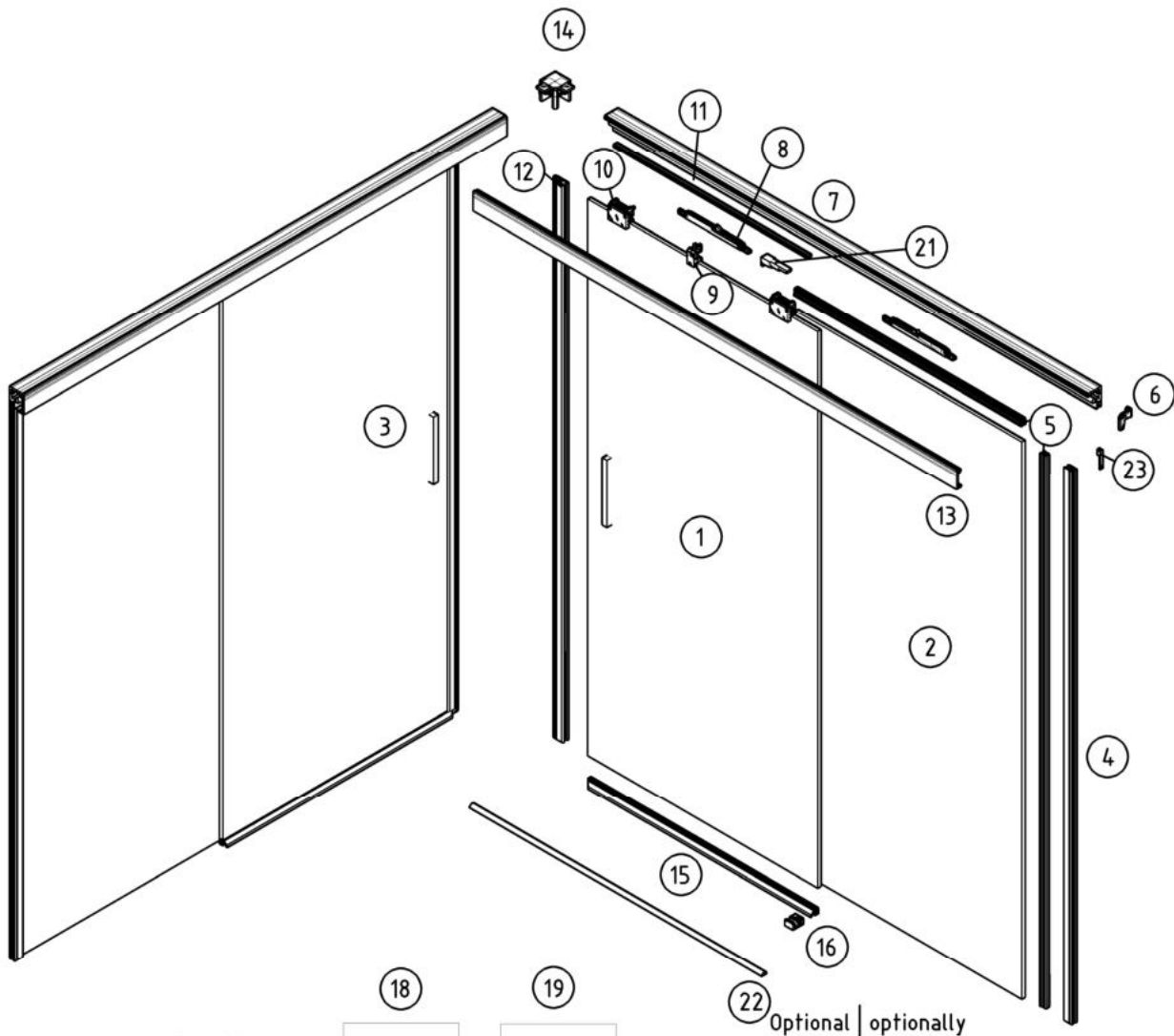

4x DIN 7996 A2 4,5x50  
8x Senkkopfschraube A2 4,5x50  
12x Dübel | Wall plugs S6

1 Glasschiebetür (optional)   Glass sliding door (optional)	2x	13 Klipsblende   Cover profile	2x
2 Glasfixteil (optional)   Glass fixed panel (optional)	2x	14 Eckverbinder   Corner connector	1x
3 Türgriff   Door handle	2x	15 Wasserabweiser   Water disperser	2x
4 Glasaufnahmeprofil   Wall connection profile	2x	16 Flügelführungsstück   Glass guide	2x
5 Glasschutz   Glass protection	4x	17 Montageanleitung   Mounting instruction	1x
6 Winkel für Wandbefestigung   Bracket for wall mounting	2x	18 Zubehör Wandbefestigung   Accessory wall mounting	2x
7 Laufrahmenprofil   Slide frame profile	2x	19 Zubehör Rahmenbefestigung   Accessory frame mounting	2x
8 Türeinzug   Damper	4x	20 Schablone Griff   Template handle	2x
9 Starter   Starter	2x	21 Rahmenkeil   Frame wedge	2x
10 Laufwagen/Klemmbeschlag   Sliding unit/clamp holder	4x	22 Dichtprofil -Optional   Sealing profile - optionally	1x
11 Abdeckprofil   Cover profile	2x	23 Profil-Rahmenverbinder   Profile-Frame connector	2x
12 Paar Magnetdichtung 90°   Pair of magnetic seal 90°	1x	24 Bohrschablone   Drill template	1x

## Bestimmungsgemäße Verwendung

Die SF 740 PREMIUM ist ausschließlich zur Verwendung als Schiebetürbeschlag für Duschen im Innenbereich freigegeben. Der Beschlag darf ausschließlich mit Einscheiben-Sicherheits-Glas nach EN 12150-1:2015 verbaut werden.

-  Bitte Prüfen Sie die Duschattrennung vor dem Einbau auf Transportschäden und Vollständigkeit. Nach dem Einbau können Beanstandungen nicht mehr anerkannt werden.  
Der Schiebetürbeschlag darf nur durch Fachpersonal mit Erfahrung im Umgang mit Glas montiert werden.

Für die fachgerechte und tragfähige Montage an die Bausubstanz und die Auswahl des Befestigungsmaterials ist das Fachpersonal verantwortlich.

- Prüfen Sie, ob das beigelegte Befestigungsmaterial für den Einsatzfall geeignet ist.
  - Beachten Sie die Montageanleitung.
  - Halten Sie sich an die in dieser Montageanleitung vorgeschriebene Reihenfolge.
  - Beachten Sie insbesondere alle Hinweise, die mit einem Warndreieck gekennzeichnet sind.
- Beachten Sie auch die Hinweise des Glasherstellers.

## Intended use

SF 740 PREMIUM is approved exclusively for use as a sliding door fitting for showers in interior spaces. The fitting may only be used with toughened safety glass in compliance with EN 12150-1:2015.

-  Please check the shower enclosure for transport damage and completeness before installation. After installation, complaints can no longer be accepted.  
The sliding door fitting may only be installed by specialist personnel with experience in the use of glass.

The specialist personnel are responsible for the professional and sustainable assembly to the building structure and the selection of the mounting material.

- Check whether the attached mounting material is suitable for use.
  - Observe the installation instructions.
  - Follow the order prescribed in this assembly manual.
  - In particular, observe all indications that are marked with a warning triangle.
- Please also observe the instructions of the glass manufacturer.

## Werkzeuge und Hilfsmittel | Tools and auxiliary aids

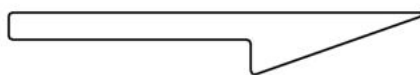
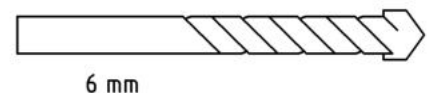
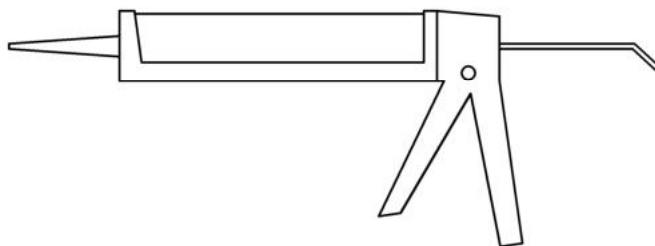
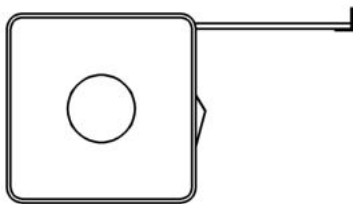
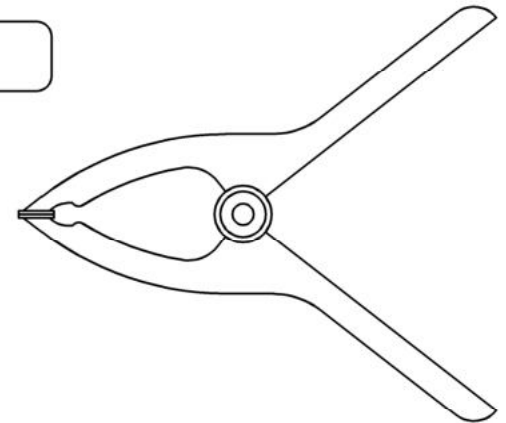
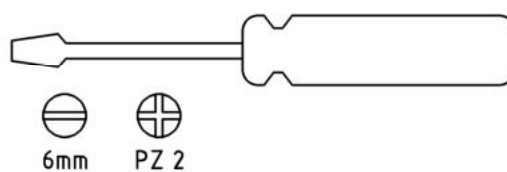
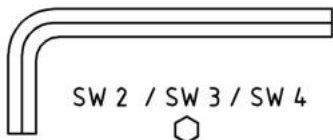

Holzkeil oder Plastikkeil  
Wooden or plastic wedge

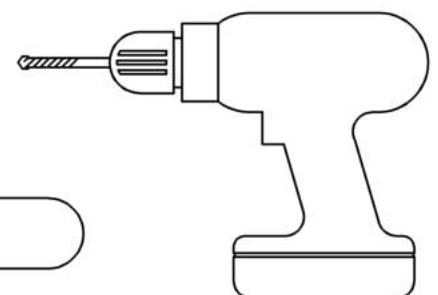

Glasstärke (Nennmaß) = 8 mm/10 mm ESG



Das Verhältnis Höhe zu Breite der Schiebeflügel darf maximal 5:1 betragen.

Glass thicknesses (nominal dimension) = 8mm/10mm toughened safety glass



The maximum height-width ratio of the sliding door is 5:1

Darstellung für 8 mm Glas | Presentation for 8 mm glass

Mit Duschtasse | With shower tray

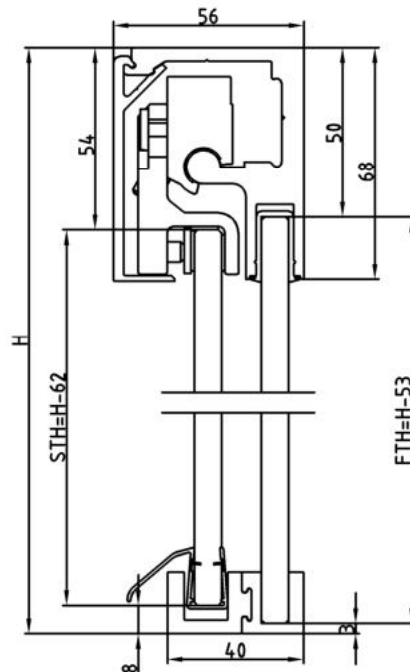
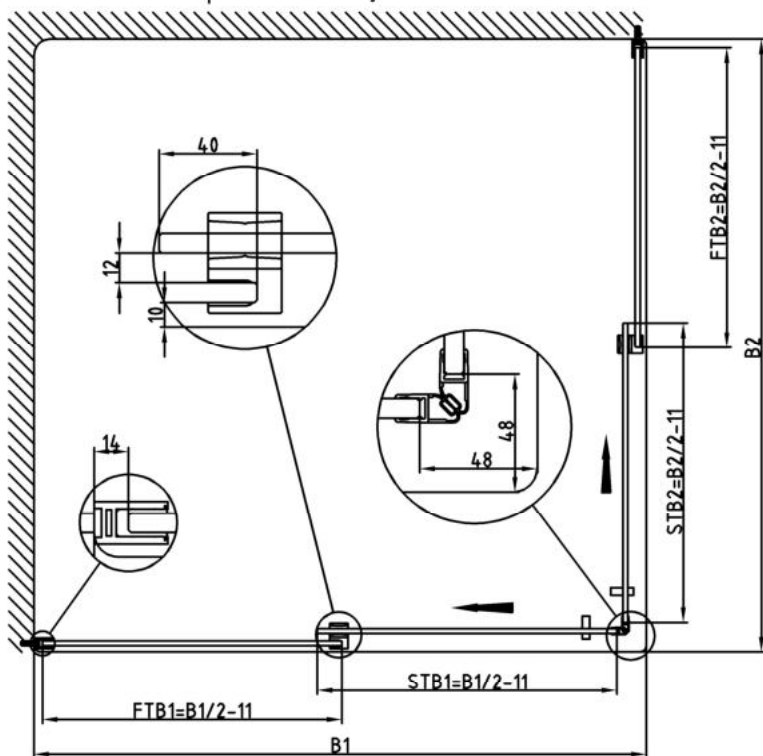

Ohne Duschtasse | Without shower tray

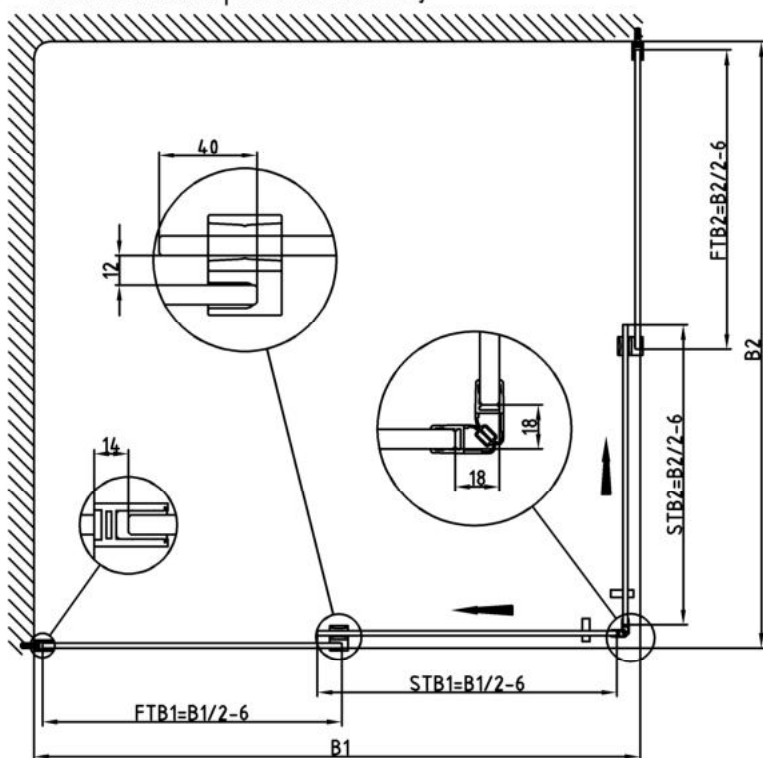

**Bedingungen | Requirements**

- max. Systemhöhe | max. system height: 2500 mm
- min. Schiebetürbreite | min. sliding door width: 400 mm
- B1/B2 max.: 1500 mm

B1 = Systembreite Linke Seite | system width left side  
 B2 = Systembreite Rechte Seite | system width right side  
 H = Systemhöhe | system height  
 FTB1 = Fixteilmbreite Glas 1 | fixed panel width glass  
 FTB2 = Fixteilmbreite Glas 2 | fixed panel width glass  
 STB1 = Schiebetürbreite Glas 1 | sliding door width glass  
 STB2 = Schiebetürbreite Glas 2 | sliding door width glass  
 FTH = Fixteilmhöhe Glas | fixed panel height glass  
 STH = Schiebetürhöhe Glas | sliding height glass

**Montage mit Glausaufnahmeprofil:  
Installation with wall profile:**

**1a.** Glausaufnahmeprofil ausrichten und Bohrlöcher anzeichnen:  
Align wall connection profile and mark holes:

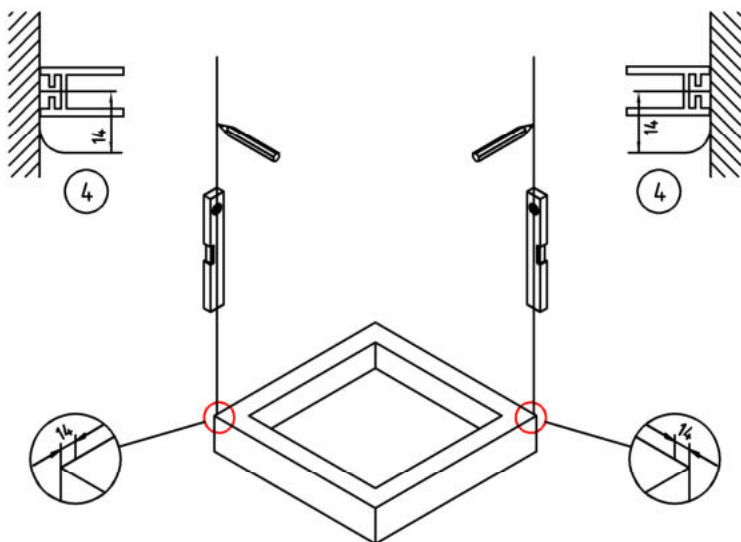

**Montage ohne Glausaufnahmeprofil:  
Installation without wall profile:**

**1b.** Duschtassenaußenkante oder Glasaußenkante (8mm) oder Mitte Glas, anzeichnen, Höhe Anlage anzeichnen:  
Mark outer edge shower tray or outer edge glass (8mm) or middle of glass and mark the height of the shower enclosure:

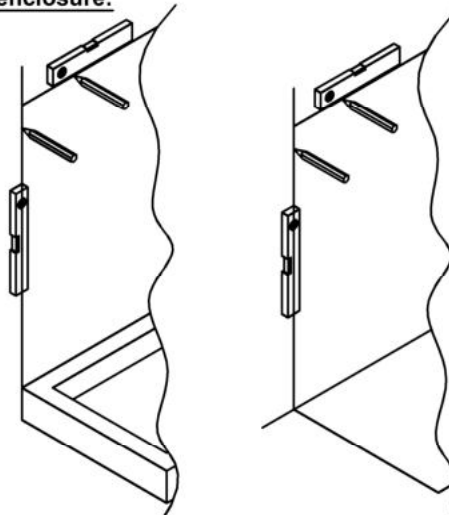

**2a.** Bohren, Glausaufnahmeprofil verschrauben:  
Drill and fix the wall connection profile:

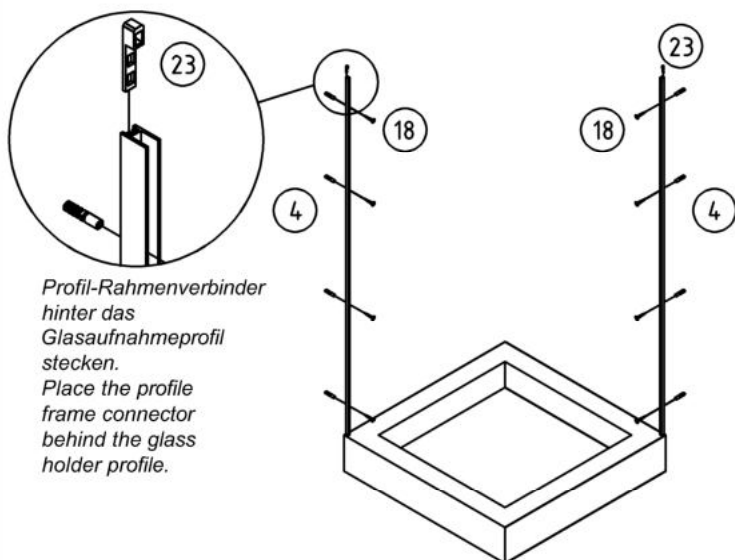

**2b.** Bohrschablone an den angezeichneten Linien anlegen, Bohrlöcher anzeichnen und bohren:  
Place drill template on the chosen lines, mark and drill holes:

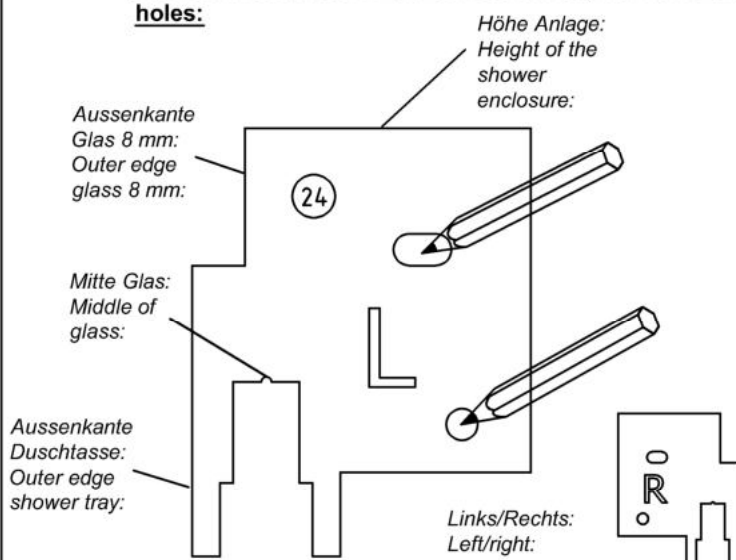

**3a.** Bohrschablone auf Wandprofil/Rahmenverbinder setzen, Bohrlöcher anzeichnen und bohren:  
Place drill template onto wall profile/frame connector, mark and drill holes:

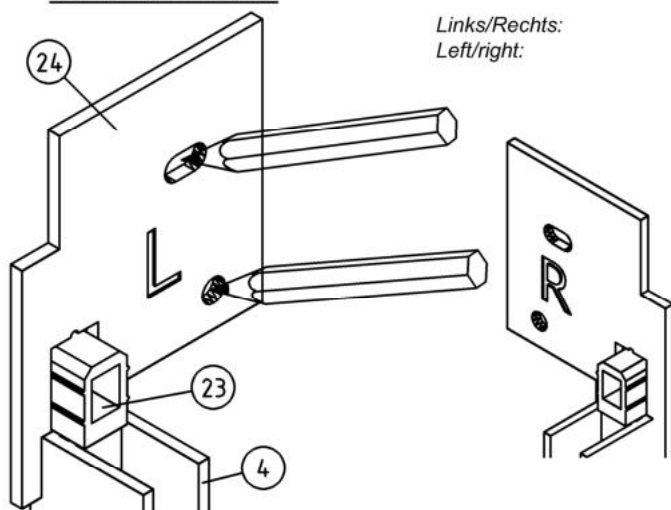

- 4. Fixteile auf PVC Klötze abstellen, mit Glasschutz in das Glasaufnahmeprofil schieben. Flügelführung unter das Fixteil schieben und mit Silikon verkleben:**  
**Place fixed panels on plastic clogs and press the with glass protection into the connecting profile. Put the glass guide under the fixed panel and sealing with silicone:**

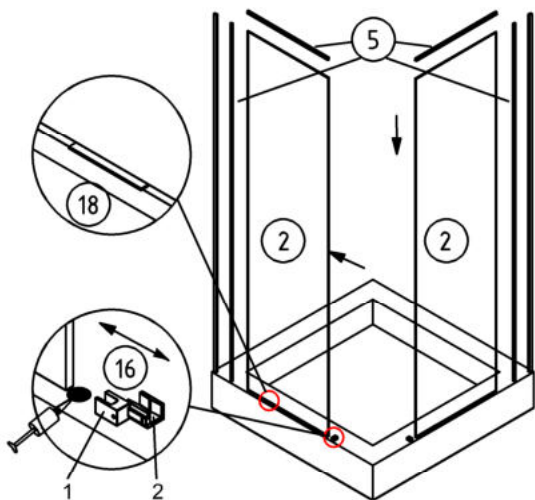

Zur Montage der Tür bitte die Flügelführung teilen (s. Detail). Nur das Fixteil (1) verkleben!  
 For assembly of the door, please remove one half of the guide (s. detail). Only glue the fixed panel (1)!

- 5. Laufschiene mit Eckverbinder verschrauben:**  
**Connect the slide frame to the corner connector:**

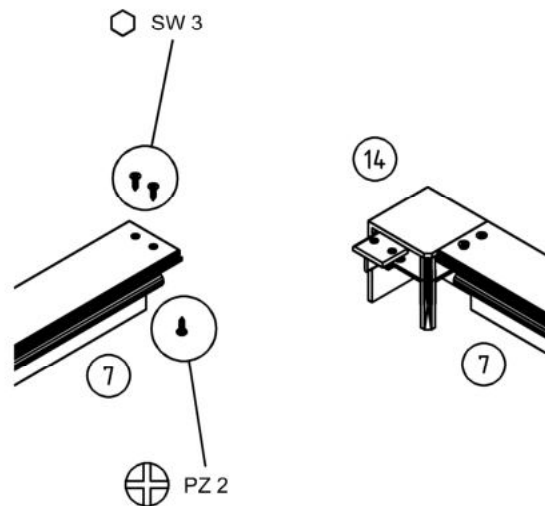

- 6. Laufschiene auf Fixteile aufstecken, ausrichten und verschrauben:**  
**Place frame on top of the fixed panels. Align, and secure to wall:**

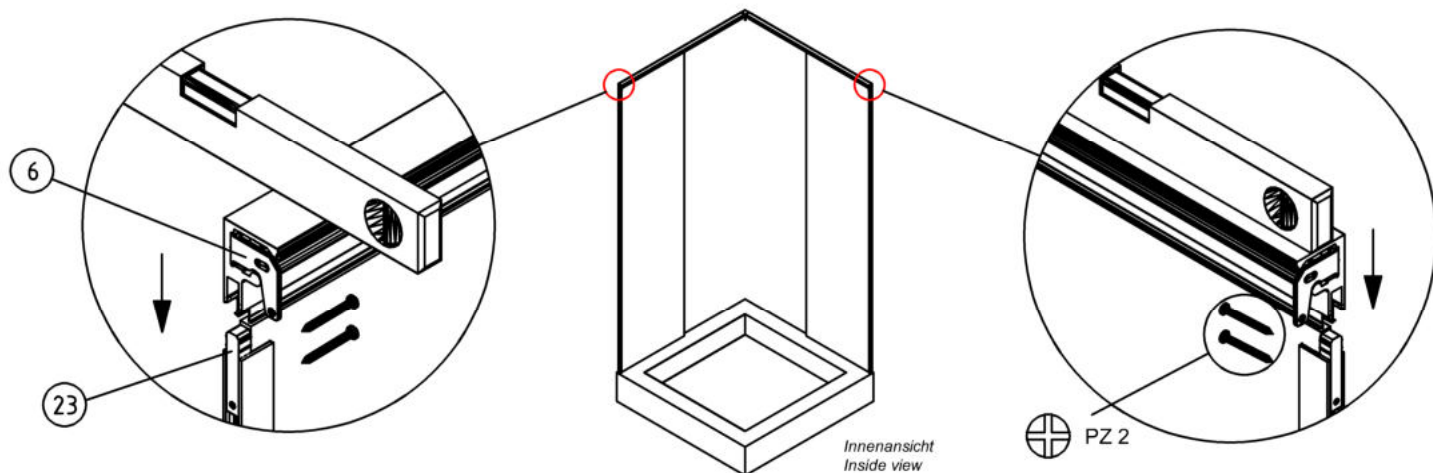

- 7. Klemmbeschläge und Starter auf Glasschiebetür montieren:**  
**Assemble clamp holders and starter on glass sliding door:**

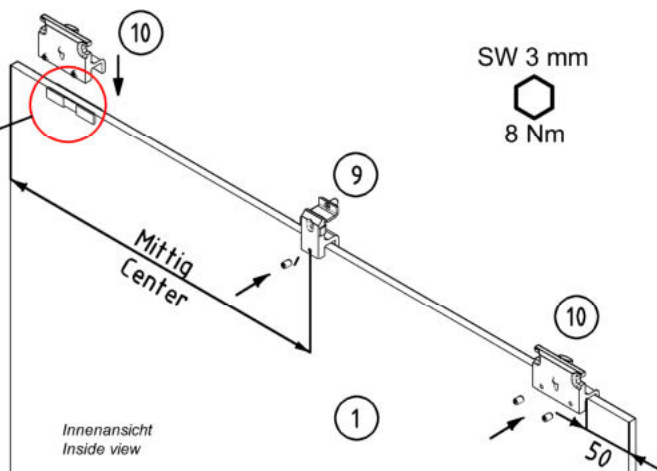
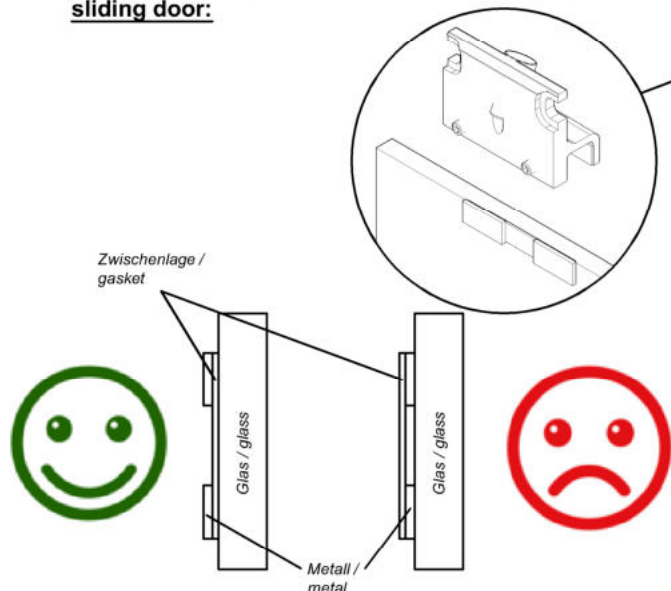

Auf die richtige Positionierung der Zwischenlage achten. Metallplättchen in Richtung der Schrauben. Pay attention to the correct positioning of the gasket. Metal plates in the direction of the screws.

**8.** Griffmontage siehe Beiblatt:  
Handle mounting see supplementary sheet:

**9.** Magnetdichtung und Wasserabweiser aufstecken:  
Put the magnetic seal and water disperser on the glass sliding door:

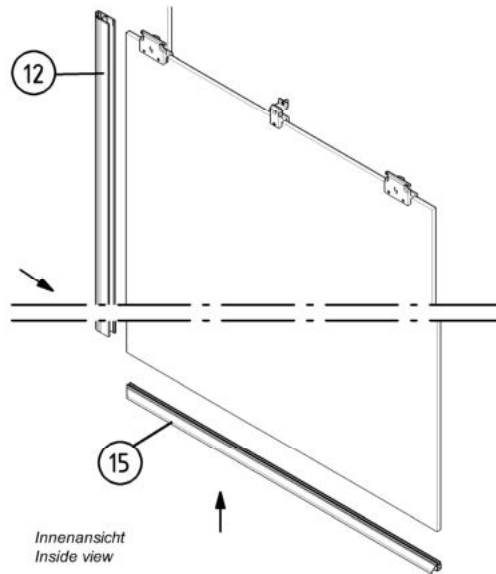

**10.** Schiebetür einhängen, Höheneinstellung prüfen und sichern  
Hang the sliding door, check the height adjustment and secure it.

1. Klemmbeschläge in Laufwagen einhängen (Laufwagen stellt sich gerade)  
 Hook the clamp holders into the wagon parts (until wagon is straight)

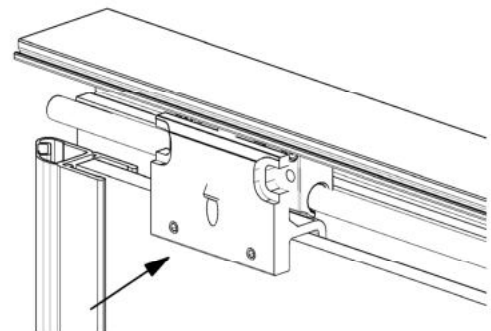
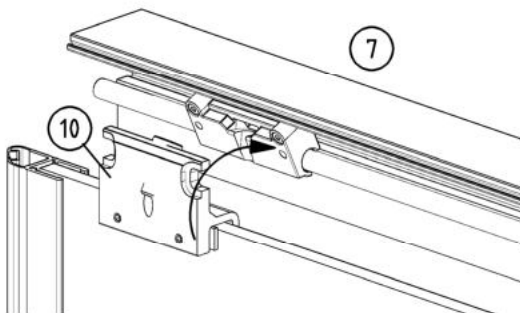

*Innenansicht*  
*Inside view*

2. Türhöhe einstellen  
 Adjust the height

3. Ausbebeschutz aktivieren  
 Activate the securing screws

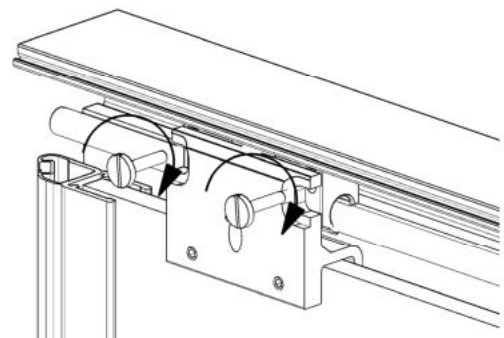
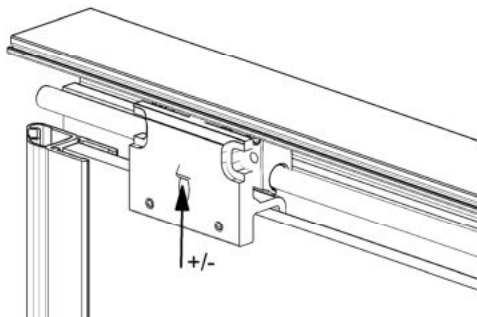

SW 4

6 mm  
 2 Nm

# 11. Einzüge individuell positionieren (pro Einzug Ablauf wiederholen): Position of the dampers (repeat for each bumper):

1. Befestigungsschrauben leicht lösen, Tür Richtung Einzug bewegen und Starter in Einzug eingreifen lassen (Tür wird nun eingezogen)  
Slightly loosen the mounting screws, move the door to the damper until the starter pulls into place (door is now closed)



Innenansicht  
Inside view



2. Tür mit Einzug in die gewünschte Endposition fahren, Befestigungs- und Sicherungsschrauben wieder befestigen  
Move the door with damper to the desired end position, tighten the mounting- and fixing screws

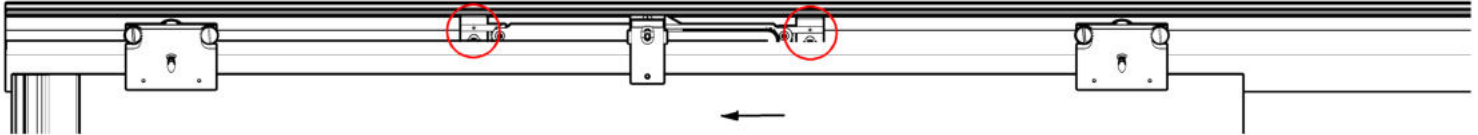

3. Tür wieder öffnen, Einzug ist nun gespannt - FERTIG  
Open the door, damper is activated - DONE

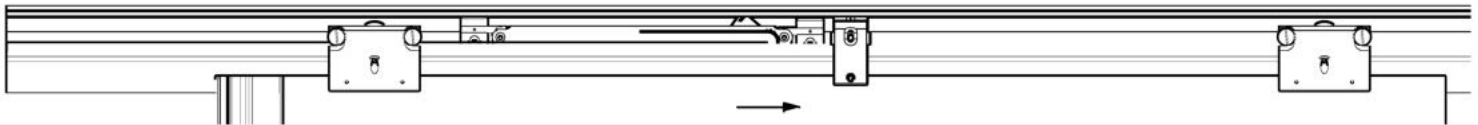

# 12. Ausrichten des Oberrahmens mittels Rahmenkeil: Aligning the upper frame by means of a frame wedge:

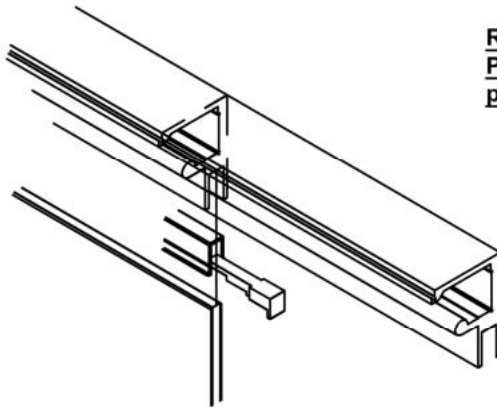

**Rahmenkeil zwischen Glas und Glasschutz schieben/  
Put the frame wedge between the glass and the glass protection.**

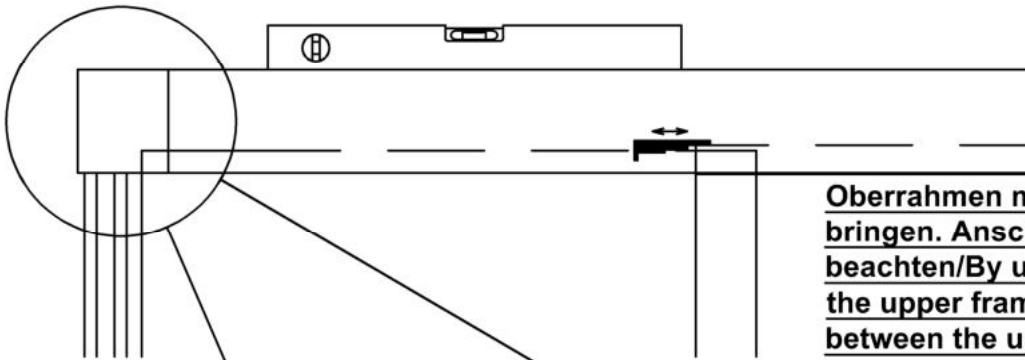

**Oberrahmen mittels Rahmenkeil in Waage bringen. Anschluß am Eckverbinder beachten/By use of the frame wedge Level the upper frame. Pay attention to the gap between the upper frame and the corner connector.**

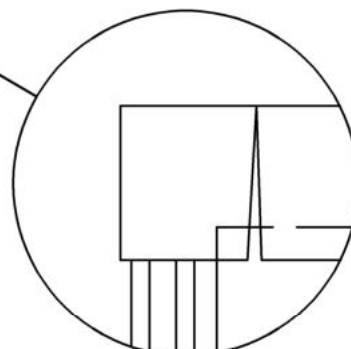
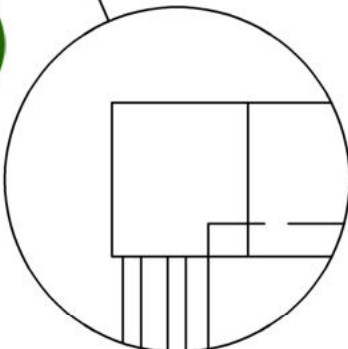



**13.** Klipsblende auf- und Abdeckprofil einklipsen:  
Put the cover on the slide frame and insert cover profil  
into it:

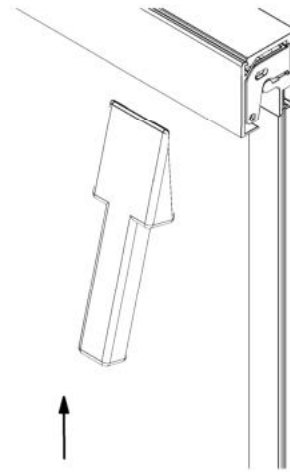
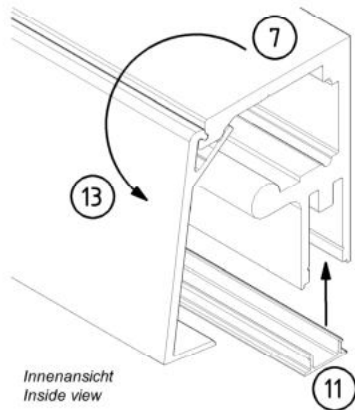

Zum lösen der Klipsblende, Holzkeil oder Plastikkeil  
verwenden.  
To loosen the cover, use a wooden or plastic wedge.

**14.** Fixteil(e) beidseitig vertikal und horizontal versiegeln:  
Sealing the fixed panel(s) both sides vertical and  
horizontal:

