

**Montageanleitung:
Schiebetürsystem SF 740 Premium
TYP 370(ü) | Nischenkabine,
1 Schiebetür mit 2 Fixteilen als
Deckenmontage**

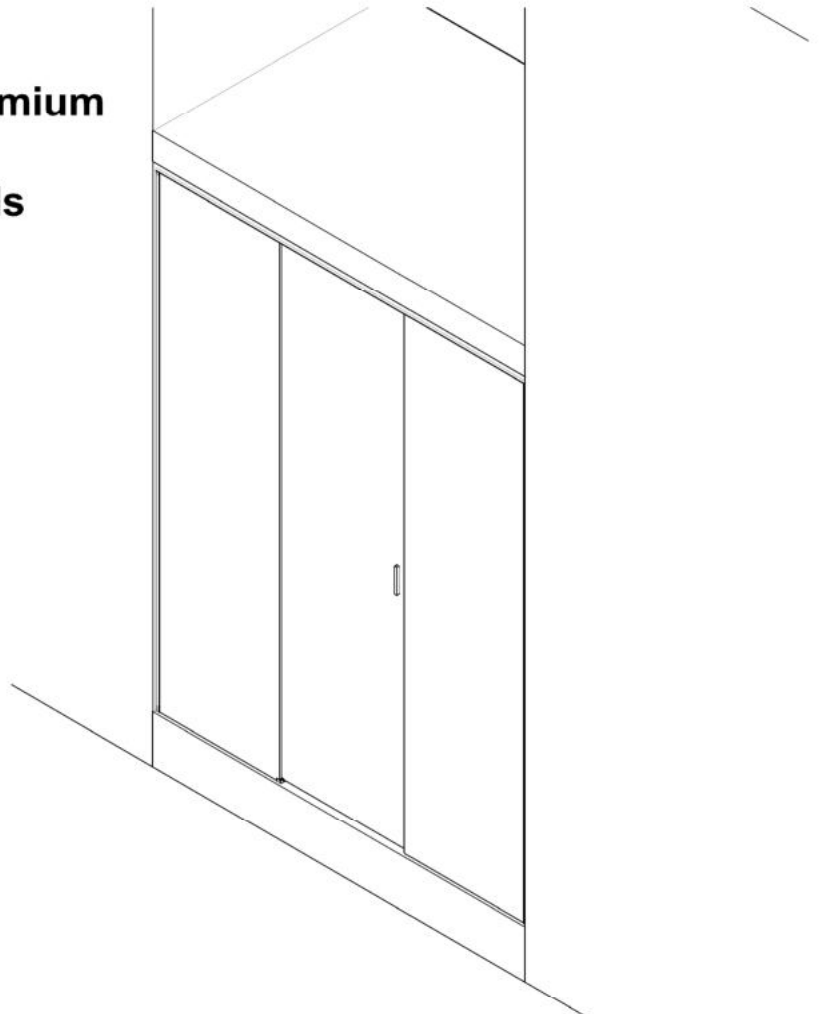

**Mounting instruction:
Sliding door system SF 740 Premium
TYPE 370(ü) | niche cubicle,
1 sliding door with 2 fixed panels
for ceiling fixing**



Wichtige Informationen:

Glasstärke
8/10 mm

Tragfähigkeit
50 kg

Vor der Montage Glasflächen
mit handelsüblichem Glasreiniger
im Bereich der Klemmflächen reinigen.
Keine Verdünnung verwenden.

Die gelieferten Dübel sind nicht für alle
Wandbeschaffenheiten geeignet!
Geeignete auf den Untergrund abgestimmte
Verschraubungen verwenden!

Glas beim Auspacken immer mit Schutz (Pappe oder
Ähnlichem) auf den Fußboden stellen.

Kanten und Ecken des Glases nicht anstoßen lassen.

Alle Maßangaben in mm

Important information:

Glass thickness
8/10 mm

Load capacity
50 kg

All glass clamping areas are to
be cleaned with standard glass
cleaning products prior to installation.
Do not use thinners.

The wall plugs supplied are not suitable
for all types of walls! Please use suitable
screw connections according to foundation!

While unpacking the glass always use the protection
of the wood or cardboard, as available and
set it on the floor.

Be careful not to bump into anything with the trim and
edges of the glass.

All measurements are in mm.

Lieferumfang:
Scope of delivery:

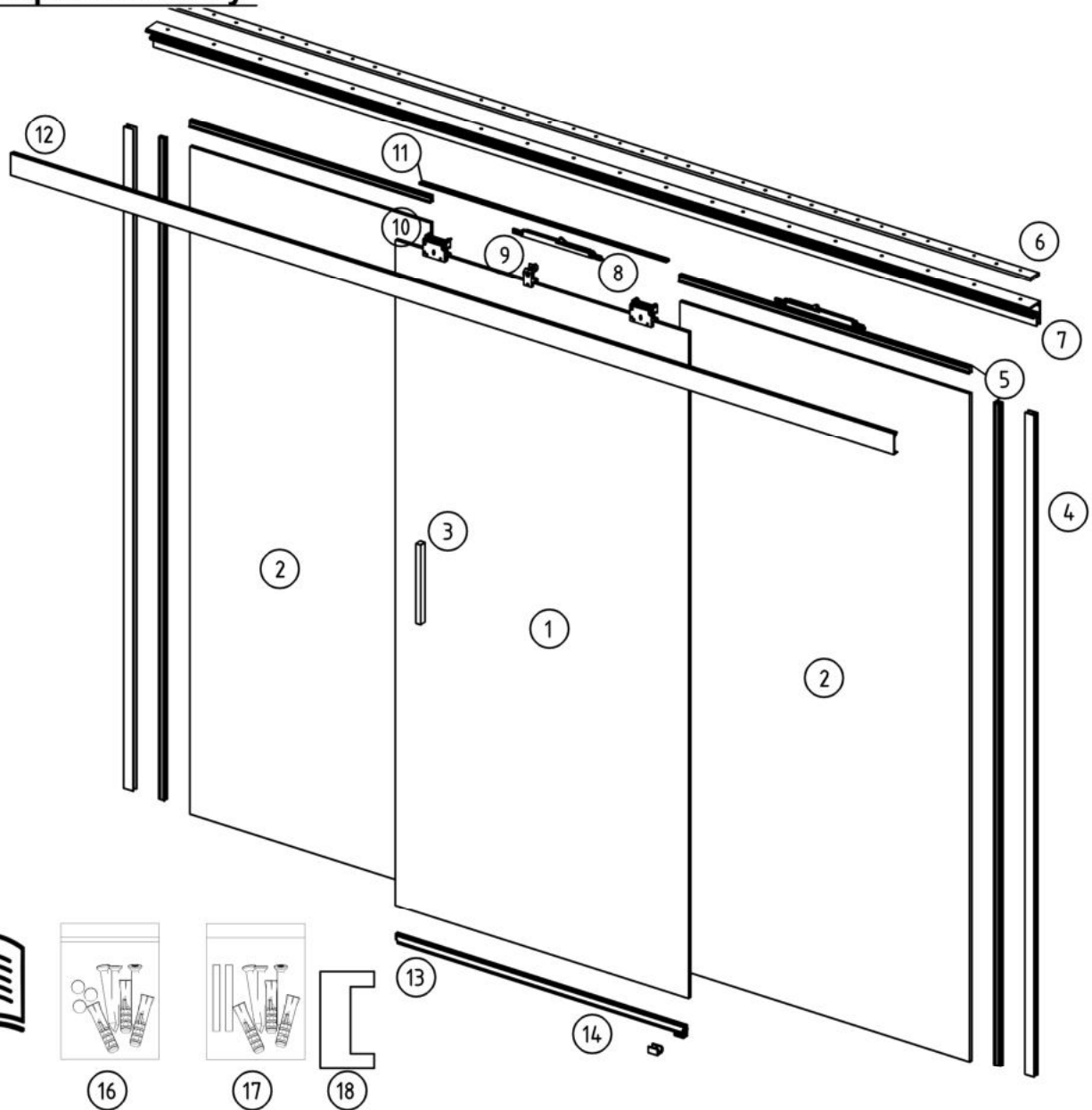

15

16

17

18

- 1 Glasschiebetür (optional) | Glass sliding door (optional)
- 2 Glasfixteil (optional) | Glass fixed panel (optional)
- 3 Türgriff | Door handle
- 4 Glasaufnahmeprofil | Wall connection profile
- 5 Glasschutz | Glass protection
- 6 Deckenprofil | Ceiling profile
- 7 Laufschiene | Slide frame profile
- 8 Türeinzug | Bumper
- 9 Starter | Starter
- 10 Laufwagen/Klemmbeschlag | Sliding unit/clamp holder
- 11 Abdeckprofil | Cover profile
- 12 Klipsblende | Cover profile
- 13 Wasserabweiser | Water disperser
- 14 Flügelführungsstück | Glass guide
- 15 Montageanleitung | Mounting instruction
- 16 Zubehör Rahmenbefestigung | Accessory frame assembly
- 17 Zubehör Deckenbefestigung | Accessory ceiling assembly
- 18 Schablone Griff | Template handle

- 1x
- 2x
- 1x
- 2x
- 4x
- 1x
- 1x
- 1x
- 2x
- 1x
- 2x
- 1x
- 1x
- 1x
- 1x
- 1x
- 2x
- 1x
- 1x

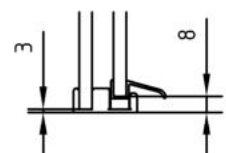
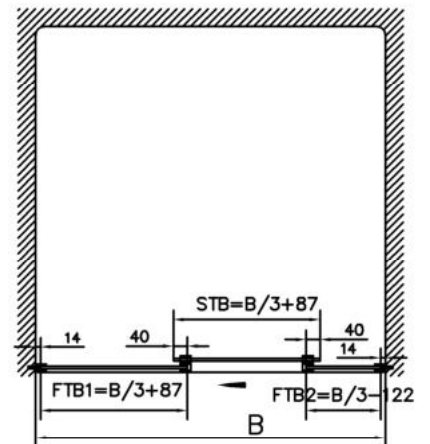

1. Deckenprofil ausrichten und Bohrlöcher anzeichnen:
Adjust ceiling profile and mark holes:

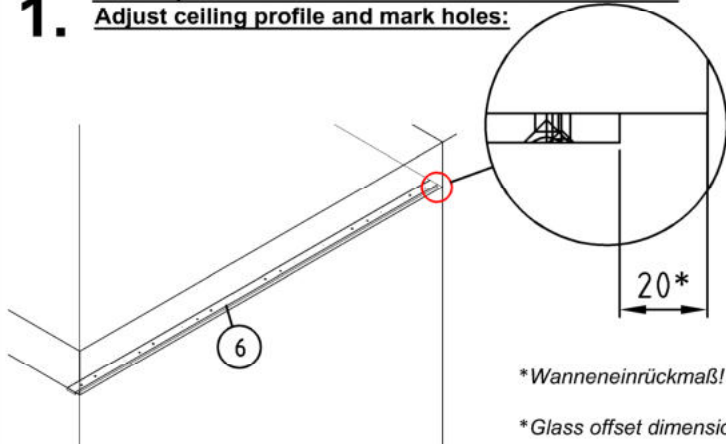

2. Bohren, Deckenprofil verschrauben:
Drill and fix the ceiling profile:

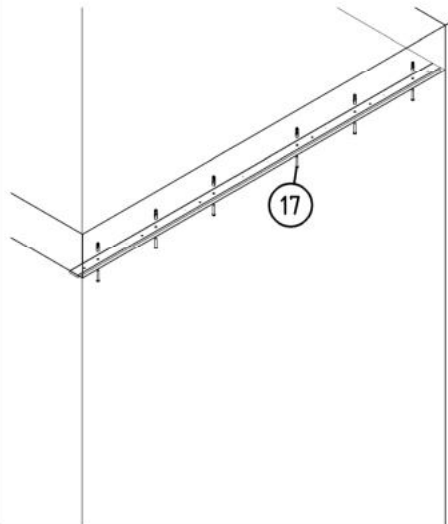

3. Laufschiene mit Deckenprofil verschrauben:
Screw frame profile to the ceiling profile:

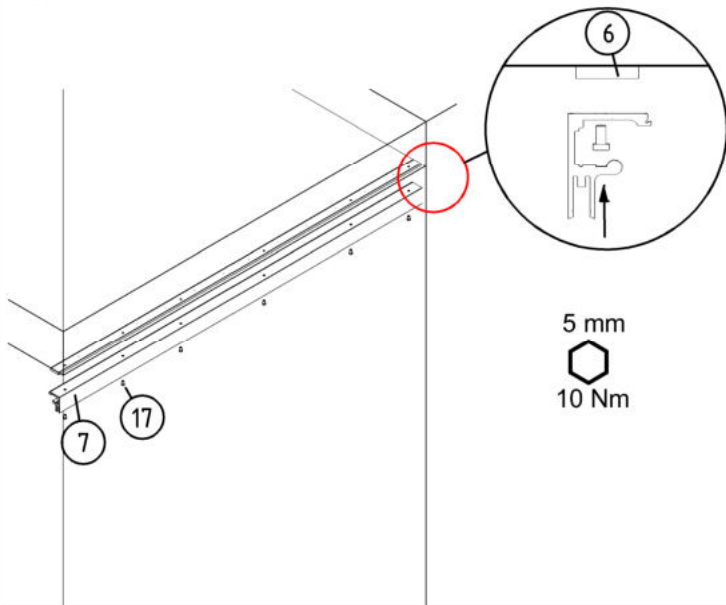

4. Glasaufnahmeprofil ausrichten und Bohrlöcher anzeichnen:
Adjust wall connection profile and mark holes:

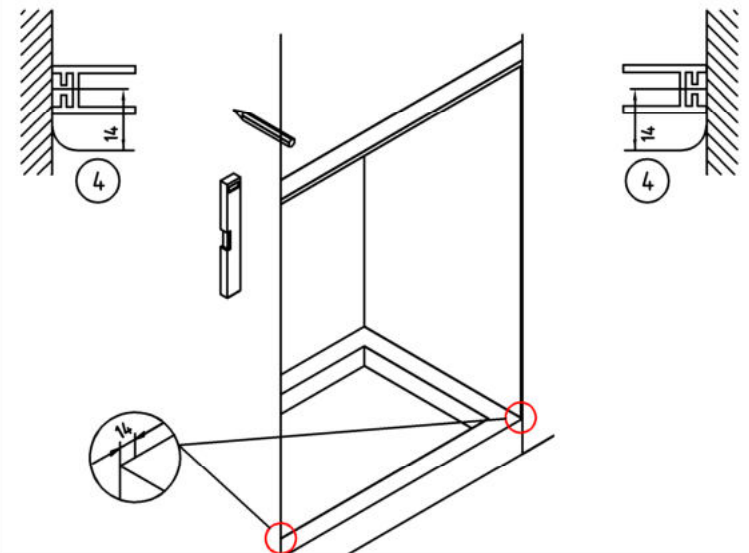

5. Bohren, Glasaufnahmeprofil verschrauben:
Drill and fix the wall connection profile:

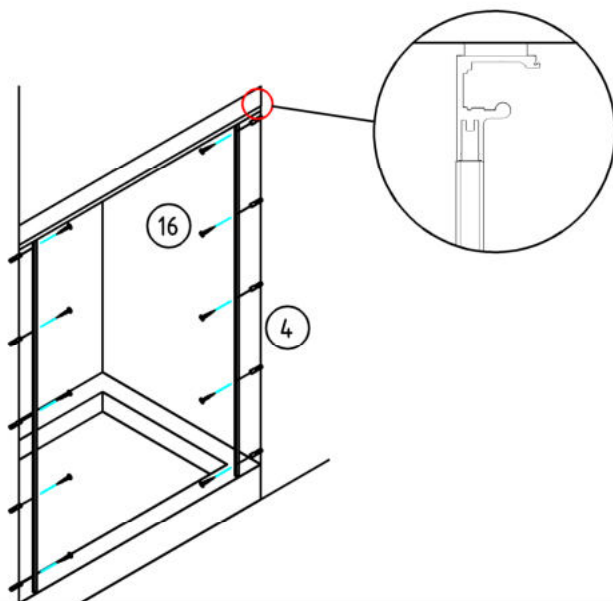

6. Glasschutz auf Fixteil stecken und in das Laufrahmenprofil hebeln, auf PVC Klötze abstellen:
Lift the fixed panel with glass protection into the frame profile, put it on plastic spacer:

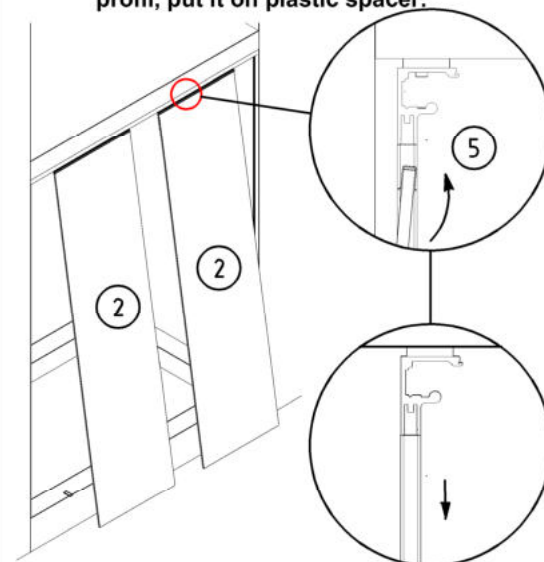

Glasschutz zum leichteren einhebeln anfeuchten.

Moisten glass protector for easier installation

- 7.** Fixteil mit Glasschutz in das Glasaufnahmeprofil schieben. Flügelführung unter das Fixteil schieben und mit Silikon verkleben:
Put the fixed panel with glass protection into the connecting profile. Put the glass guide under the fixed panel and sealing with silicone:

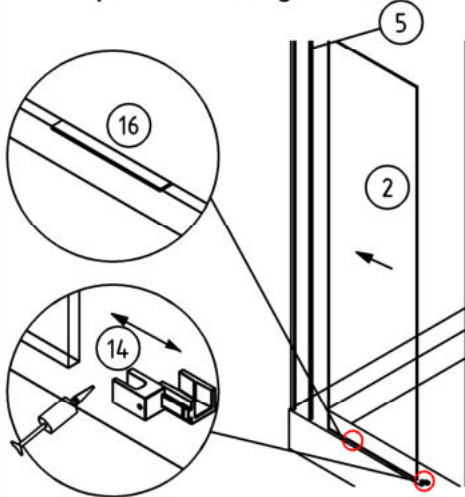

Zur Montage der Tür sowie zum reinigen bitte Flügelführung teilen (s. Detail). Nur das Fixteil verkleben!

For assembly of the door and cleaning of the glass, please remove one half of the guide (s. detail). Only glue the fixed panel!

- 8.** Klemmbeschläge und Starter auf Glasschiebetür montieren:
Assemble clamp holders and starter on glass sliding door:

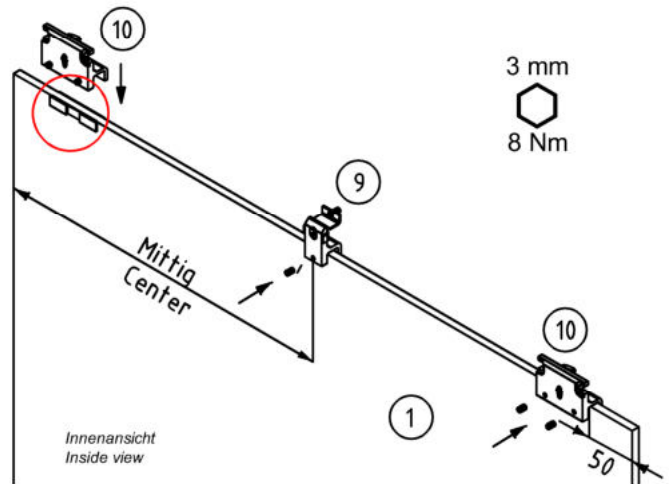

- 9.** Schablone auf Glaskante stecken und in gewünschter Höhe positionieren (OKFF-Mitte Griff ca. 1068mm), Griff verkleben (großer Griff nach innen!) 24 h aushärten lassen:
Placed the template on door and fix the door handle around 1068mm from the finished floor level to middle of door handle (bigger handle inside!). The glue must be set for at least 24h:

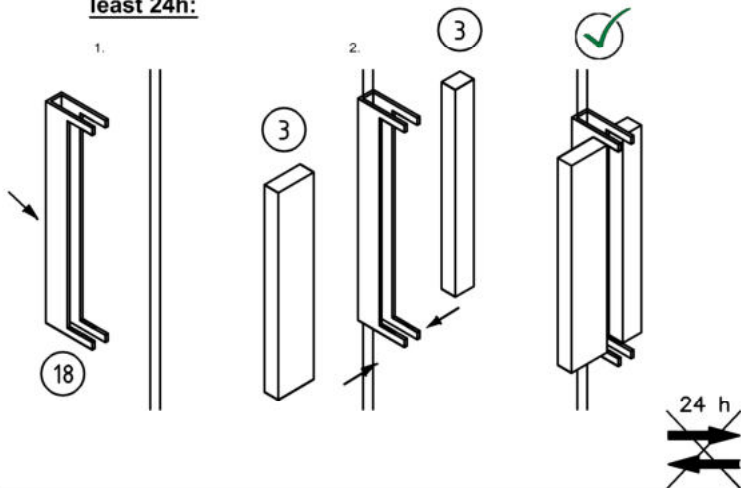

- 10.** Wasserabweiser aufstecken:
Put the water dispenser on the glass sliding door:

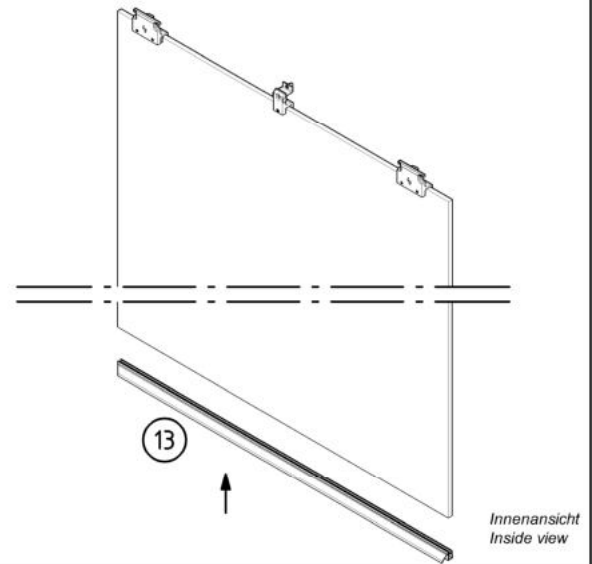

- 11.** Tür einhängen, Höheneinstellung prüfen und sichern
Hook the sliding door, check the height adjustment and fixed it.

1. Klemmbeschläge in Laufwagen einhängen (Laufwagen stellt sich gerade)
Hook the clamp holders into the wagon parts (until wagon is straight)

Innenansicht
Inside view

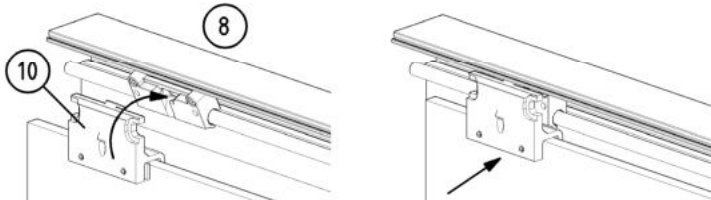

2. Türhöhe einstellen
Adjust the height

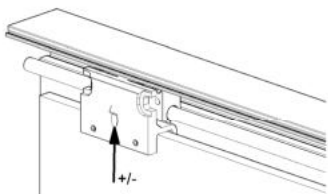

3. Aushebeschutz aktivieren
Activate the secure screws

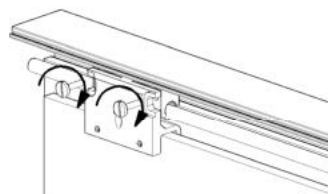

12. Einzüge individuell positionieren (pro Einzug Ablauf wiederholen): Position of the bumpers (repeat for each bumper):

1. Befestigungsschrauben leicht lösen, Tür Richtung Einzug bewegen und Starter in Einzug eingreifen lassen (Tür wird nun eingezogen)
Slightly loosen the mounting screws, move the door to the bumper and allow the starter into it (door is now closed)

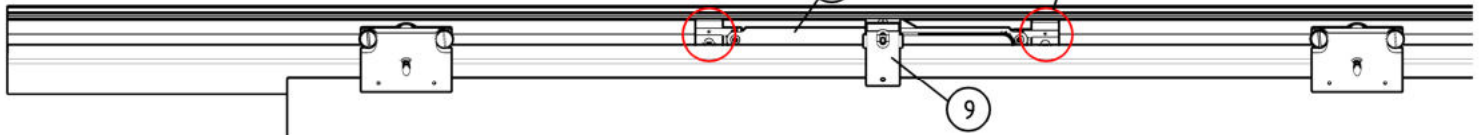

2. Tür mit Einzug in die gewünschte Endposition fahren, Befestigungs- und Sicherungsschrauben wieder befestigen
Move the door with bumper to the desired end position, tighten the mountain- and fixing screws

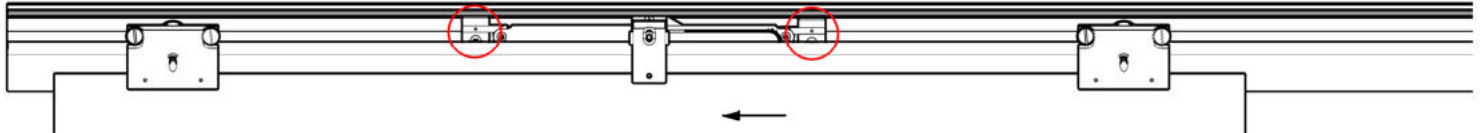

3. Tür wieder öffnen, Einzug ist nun gespannt - FERTIG
Open the door, bumper is activated - DONE

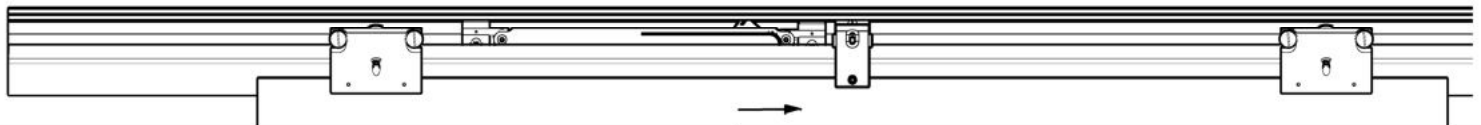

13. Klipsblende auf- und Abdeckprofil einklipsen: Put the cover on the slide frame and insert cover profil into it:

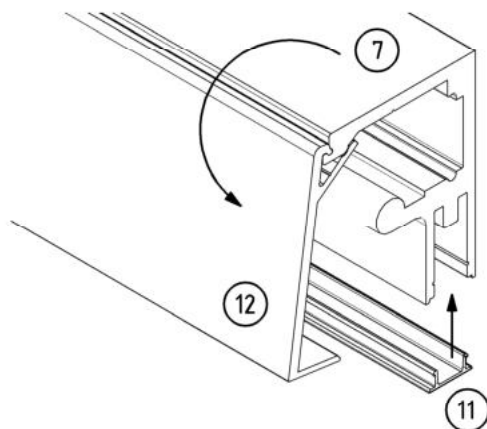

14. Fixteile beidseitig und am Boden versiegeln: Sealing the fixed panels both sides and at the bottom:

