

**Montageanleitung:
Schiebetürsystem SF 740 PREMIUM
TYP 375(ü) | Nischenkabine,
2 Schiebetüren mit 2 Fixteilen**

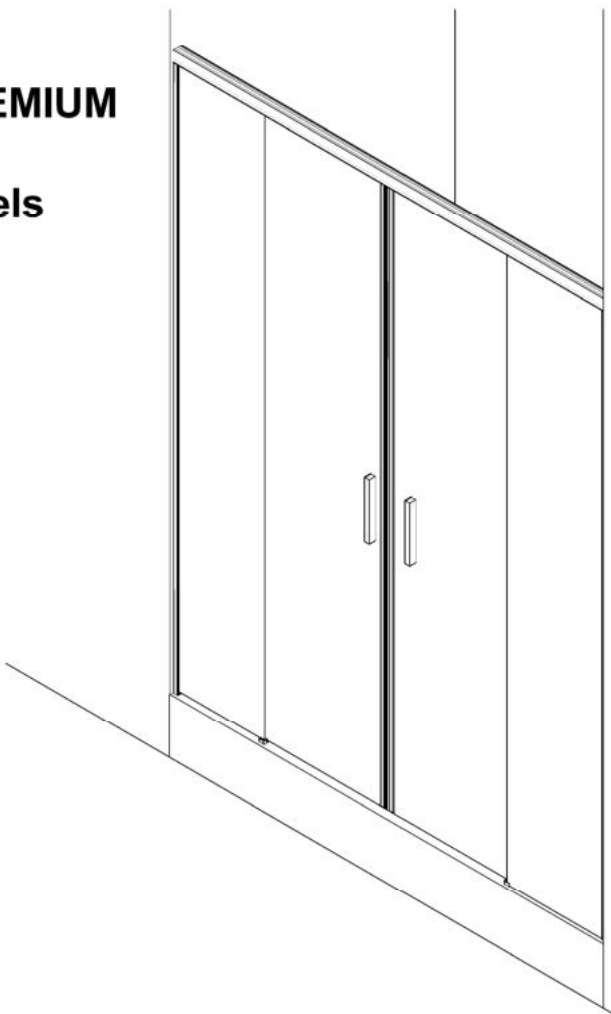

**Mounting instruction:
Sliding door system SF 740 PREMIUM
TYPE 375(ü) | niche cubicle,
2 sliding doors with 2 fixed panels**



Wichtige Informationen:

Glasstärke
8/10 mm

Tragfähigkeit
50 kg

Vor der Montage Glasflächen
mit handelsüblichem Glasreiniger
im Bereich der Klemmflächen reinigen.
Keine Verdünnung verwenden.

Die gelieferten Dübel sind nicht für alle
Wandbeschaffenheiten geeignet!
Geeignete auf den Untergrund abgestimmte
Verschraubungen verwenden!

Glas beim Auspacken immer mit Schutz (Pappe oder
Ähnlichem) auf den Fußboden stellen.

Kanten und Ecken des Glases nicht anstoßen lassen.

Alle Maßangaben in mm

Important information:

Glass thickness
8/10 mm

Load capacity
50 kg

All glass clamping areas are to
be cleaned with standard glass
cleaning products prior to installation.
Do not use thinners.

The wall plugs supplied are not suitable
for all types of walls! Please use suitable
screw connections according to foundation!

While unpacking the glass always use the protection
of the wood or cardboard, as available and
set it on the floor.

Do not bump the edges and corners of the glass.

All measurements are in mm.

Lieferumfang:
Scope of delivery:

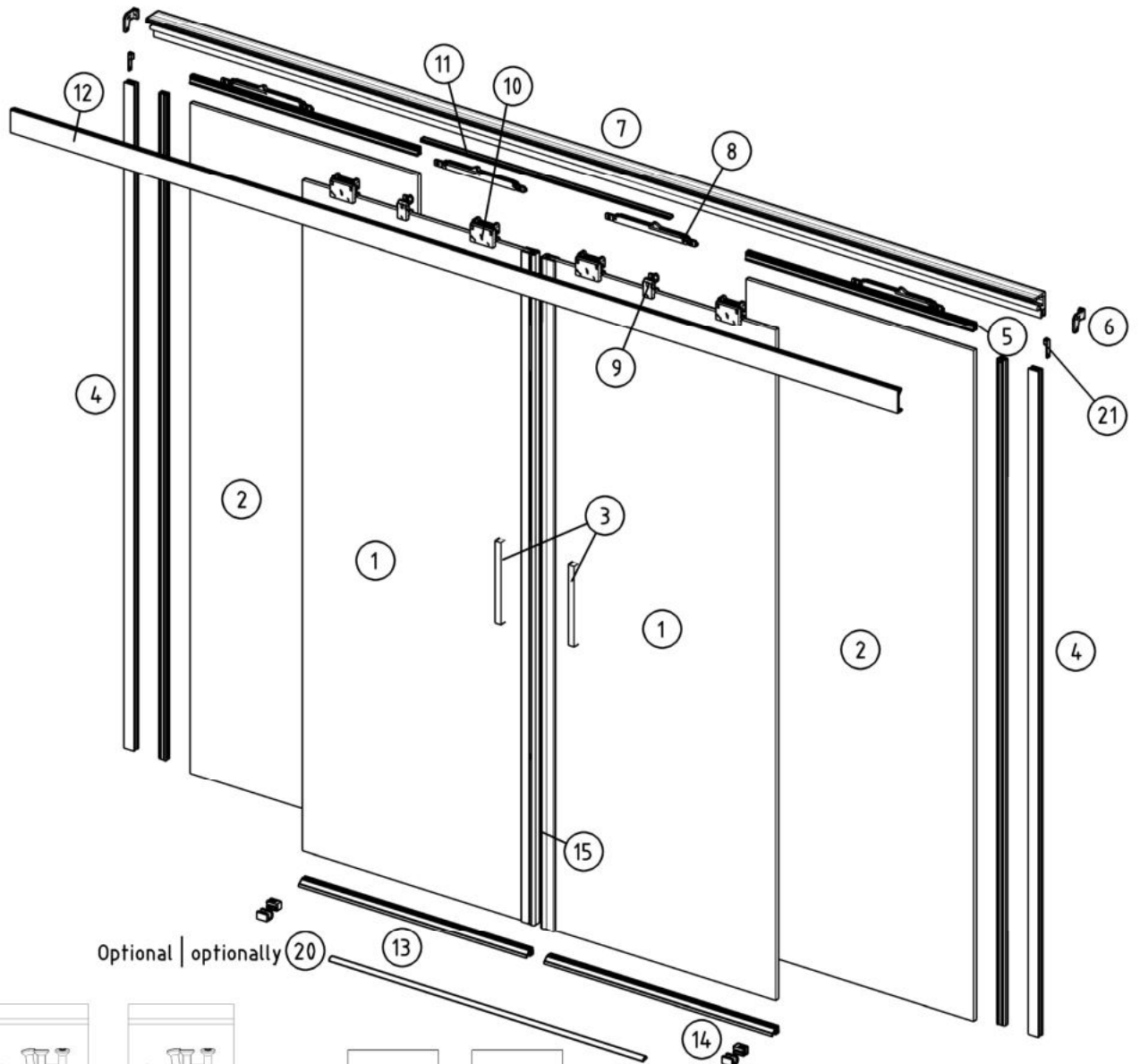

Optional | optionally



16



17



18



19

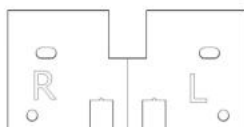

22

4x DIN 7996 A2 4,5x50
8x Senkkopfschraube A2 4,5x50
12x Dübel | Wall plugs S6

1 Glasschiebetür (optional) Glass sliding door (optional)	2x	12 Klipsblende Cover profile	1x
2 Glasfixteil (optional) Glass fixed panel (optional)	2x	13 Wasserabweiser Water disperser	2x
3 Türgriff Door handle	2x	14 Flügelführungsstück Glass guide	2x
4 Glasaufnahmeprofil Wall connection profile	2x	15 Magnetdichtung 180° Magnetic seal 180°	1x
5 Glasschutz Glass protection	4x	16 Montageanleitung Mounting instruction	1x
6 Winkel für Wandbefestigung Bracket for wall mounting	2x	17 Zubehör Wandbefestigung Accessory wall mounting	2x
7 Laufrahmenprofil Slide frame profile	1x	18 Zubehör Rahmenbefestigung Accessory frame mounting	1x
8 Türeinzug Damper	4x	19 Schablone Griff Template handle	2x
9 Starter Starter	2x	20 Dichtprofil -Optional Sealing profile - optionally	1x
10 Laufwagen/Klemmbeschlag Sliding unit/clamp holder	4x	21 Profil-Rahmenverbinder Profile-Frame connector	2x
11 Abdeckprofil Cover profile	1x	22 Bohrschablone Drill template	1x

Bestimmungsgemäße Verwendung

Die SF 740 PREMIUM ist ausschließlich zur Verwendung als Schiebetürbeschlag für Duschen im Innenbereich freigegeben. Der Beschlag darf ausschließlich mit Einscheiben-Sicherheits-Glas nach EN 12150-1:2015 verbaut werden.

-  Bitte Prüfen Sie die Duschattrennung vor dem Einbau auf Transportschäden und Vollständigkeit. Nach dem Einbau können Beanstandungen nicht mehr anerkannt werden.
Der Schiebetürbeschlag darf nur durch Fachpersonal mit Erfahrung im Umgang mit Glas montiert werden.

Für die fachgerechte und tragfähige Montage an die Bausubstanz und die Auswahl des Befestigungsmaterials ist das Fachpersonal verantwortlich.

- Prüfen Sie, ob das beigelegte Befestigungsmaterial für den Einsatzfall geeignet ist.
 - Beachten Sie die Montageanleitung.
 - Halten Sie sich an die in dieser Montageanleitung vorgeschriebene Reihenfolge.
 - Beachten Sie insbesondere alle Hinweise, die mit einem Warndreieck gekennzeichnet sind.
- Beachten Sie auch die Hinweise des Glasherstellers.

Intended use

SF 740 PREMIUM is approved exclusively for use as a sliding door fitting for showers in interior spaces. The fitting may only be used with toughened safety glass in compliance with EN 12150-1:2015.

-  Please check the shower enclosure for transport damage and completeness before installation. After installation, complaints can no longer be accepted.
The sliding door fitting may only be installed by specialist personnel with experience in the use of glass.

The specialist personnel are responsible for the professional and sustainable assembly to the building structure and the selection of the mounting material.

- Check whether the attached mounting material is suitable for use.
 - Observe the installation instructions.
 - Follow the order prescribed in this assembly manual.
 - In particular, observe all indications that are marked with a warning triangle.
- Please also observe the instructions of the glass manufacturer.

Werkzeuge und Hilfsmittel | Tools and auxiliary aids

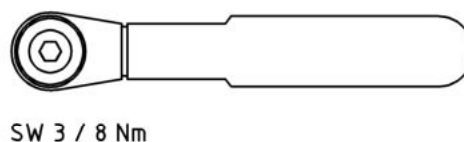
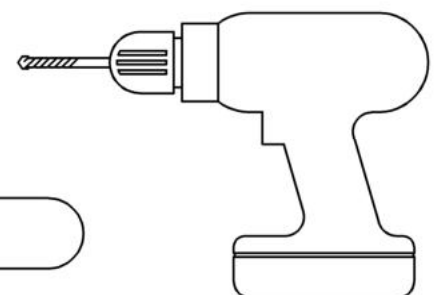
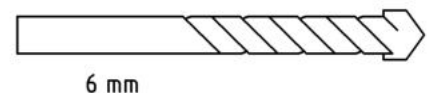
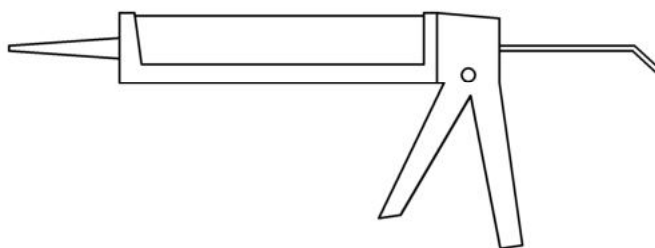
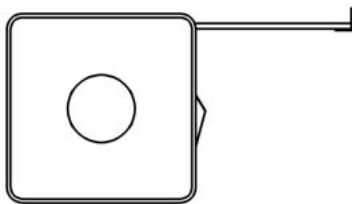
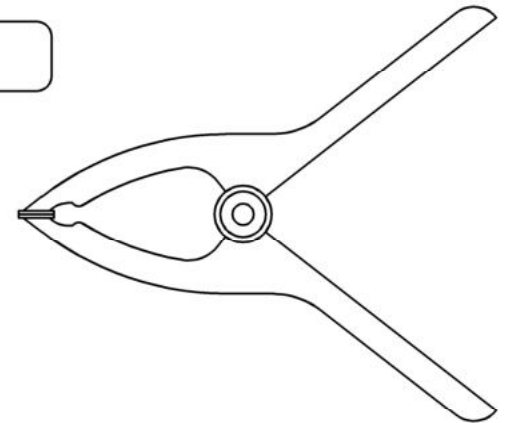
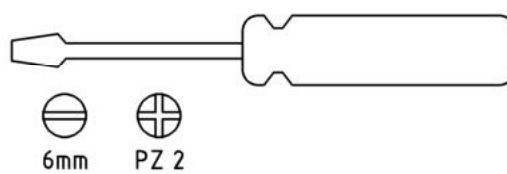
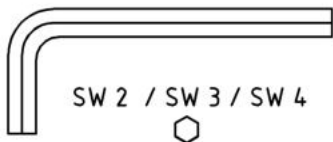

Glasstärke (Nennmaß) = 8 mm/10 mm ESG



Das Verhältnis Höhe zu Breite der Schiebeflügel darf maximal 5:1 betragen.

Glass thicknesses (nominal dimension) = 8mm/10mm toughened safety glass



The maximum height-width ratio of the sliding door is 5:1

Darstellung für 8 mm Glas | Presentation for 8 mm glass

Mit und ohne Duschtasse | With and without shower tray

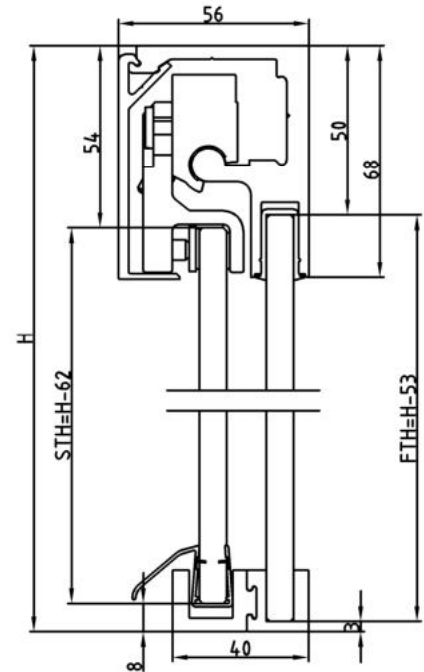
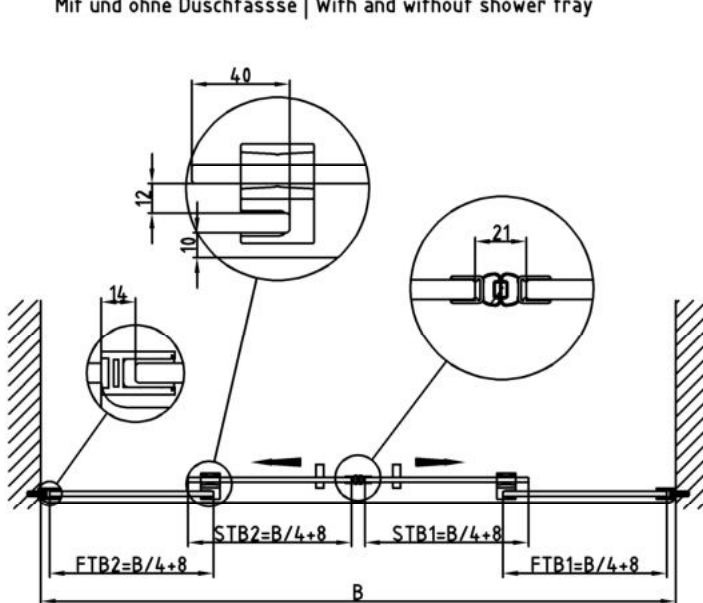

Bedingungen | Requirements

- max. Systemhöhe | max. system height:
2500 mm
- min. Schiebetürbreite | min. sliding door width:
400 mm
- B1/B2 max.: 1500 mm

B = Systembreite | system width

H = Systemhöhe | system height

FTB1 = Fixteilmhöhe Glas 1 | fixed panel height glass 1

FTB2 = Fixteilmhöhe Glas 2 | fixed panel height glass 2

STB1 = Schiebetürbreite Glas 1 | sliding door width glass 1

STB2 = Schiebetürbreite Glas 2 | sliding door width glass 2

FTH = Fixteilmhöhe Glas | fixed panel height glass

STH = Schiebetürhöhe Glas | sliding door height glass

**Montage mit Glausaufnahmeprofil:
Installation with wall profile:**

1a. Glausaufnahmeprofil ausrichten und Bohrlöcher anzeichnen:
Align wall connection profile and mark holes:

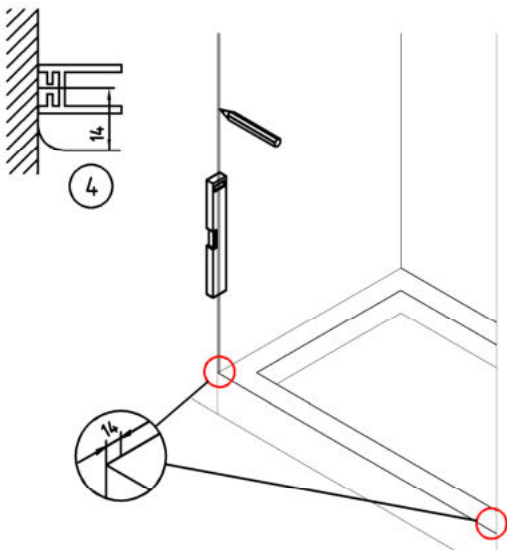

**Montage ohne Glausaufnahmeprofil:
Installation without wall profile:**

1b. Duschtassenaußenkante oder Glasaußenkante (8mm) oder Mitte Glas, anzeichnen, Höhe Anlage anzeichnen:
Mark outer edge shower tray or outer edge glass (8mm) or middle of glass and mark the height of the shower enclosure:

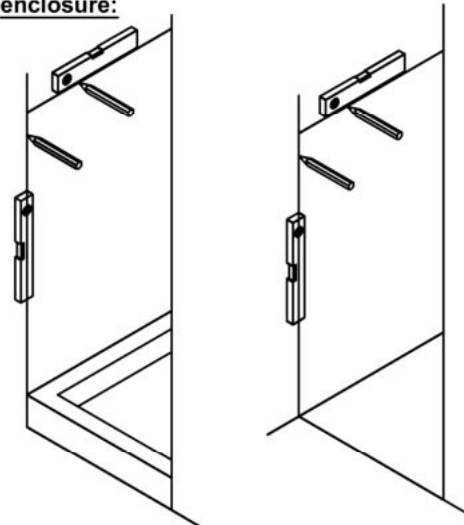

2a. Bohren, Glausaufnahmeprofil verschrauben:
Drill and fix the wall connection profile:

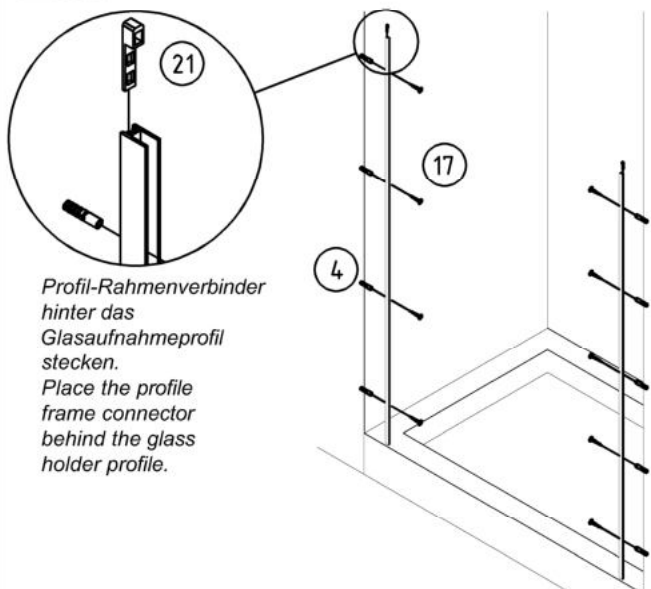

2b. Bohrschablone an den angezeichneten Linien anlegen, Bohrlöcher anzeichnen und bohren:
Place drill template on the chosen lines, mark and drill holes:

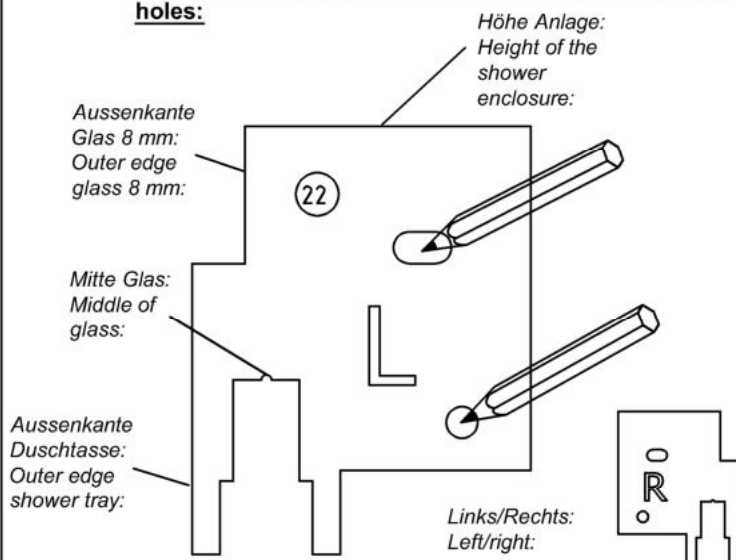

3a. Bohrschablone auf Wandprofil/Rahmenverbinder setzen, Bohrlöcher anzeichnen und bohren:
Place drill template onto wall profile/frame connector, mark and drill holes:

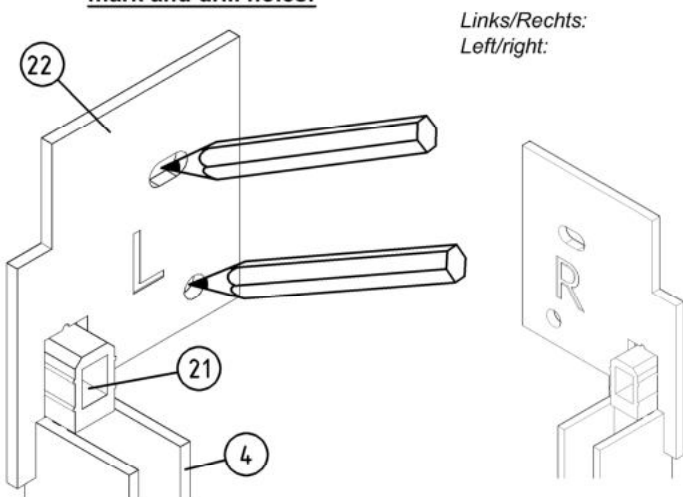

- 4. Fixteil auf PVC Klötze abstellen, mit Glasschutz in das Glasaufnahmeprofil schieben. Flügelführung unter das Fixteil schieben und mit Silikon verkleben:**
Place fixed panel on plastic clogs and press the with glass protection into the connecting profile. Put the glass guide under the fixed panel and sealing with silicone:

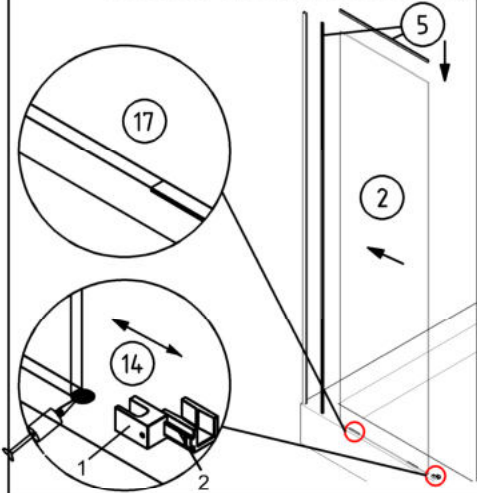

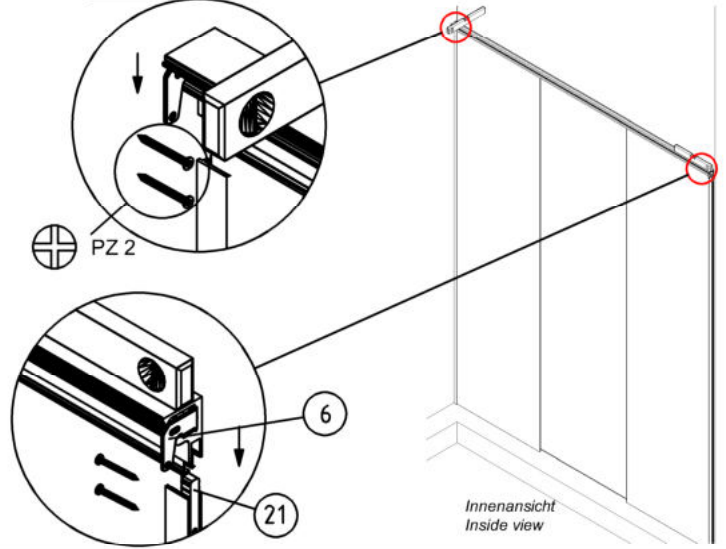

 Zur Montage der Tür bitte die Flügelführung teilen (s. Detail). Nur das Fixteil verkleben (1)!
 For assembly of the door, please remove one half of the guide (s. detail). Only glue the fixed panel (1)!

- 5. Laufschiene auf Fixteil aufstecken, ausrichten und verschrauben:**
Put the slide frame profile on the fixed panel. Align and secure to wall:

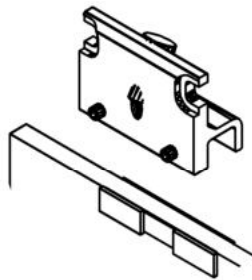

- 6. Klemmbeschläge und Starter auf Glasschiebetür montieren:**
Assemble clamp holders and starter on glass sliding door:



Zwischenlage /
Gasket

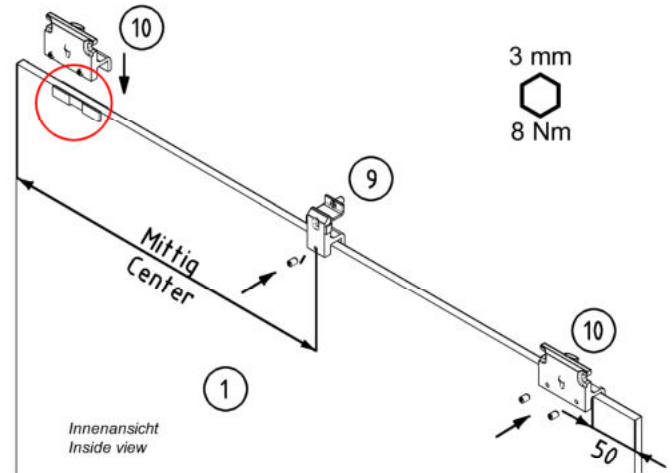
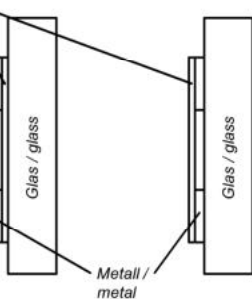

Auf die richtige Positionierung der Zwischenlage achten. Metallplättchen in Richtung der Schrauben. Pay attention to the correct positioning of the gasket. Metal plates in the direction of the screws.

- 7. Griffmontage siehe Beiblatt:**
Handle mounting see supplementary sheet:

- 8. Wasserabweiser und Schlauchdichtung aufstecken:**
Put the water disperser and soft nose seal on the glass sliding door:

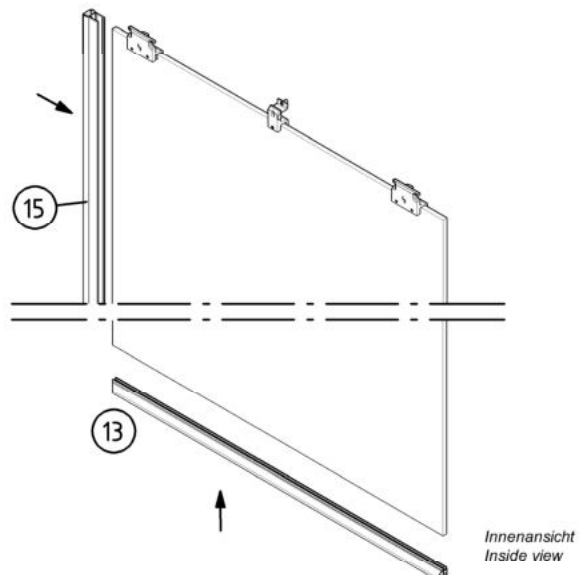

9. Schiebetür einhängen, Höheneinstellung prüfen und sichern Hang the sliding door, check the height adjustment and secure it.

1. Klemmbeschläge in Laufwagen einhängen (Laufwagen stellt sich gerade)
Hook the clamp holders into the wagon parts (until wagon is straight)

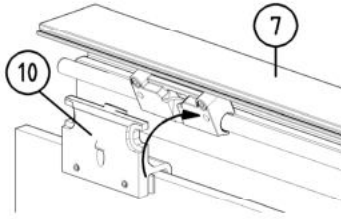

2. Türhöhe einstellen
Adjust the height

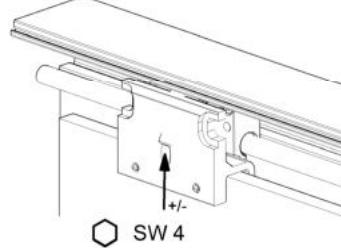

Innenansicht
Inside view

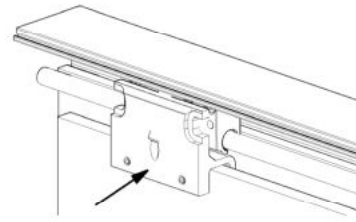

3. Aushebeschutz aktivieren
Activate the securing screws

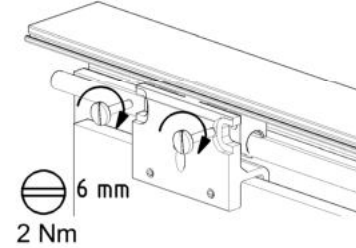

10. Einzüge individuell positionieren (pro Einzug Ablauf wiederholen): Position of the dampers (repeat for each bumper):

1. Befestigungsschrauben leicht lösen, Tür Richtung Einzug bewegen und Starter in Einzug eingreifen lassen (Tür wird nun eingezogen)
Slightly loosen the mounting screws, move the door to the damper until the starter pulls into place (door is now closed)



2. Tür mit Einzug in die gewünschte Endposition fahren, Befestigungs- und Sicherungsschrauben wieder befestigen
Move the door with damper to the desired end position, tighten the mounting- and fixing screws

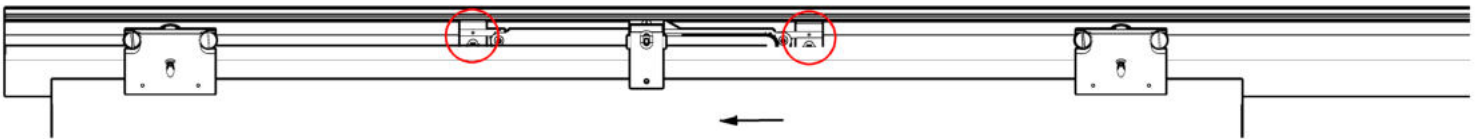

3. Tür wieder öffnen, Einzug ist nun gespannt - FERTIG
Open the door, bumper is activated - DONE

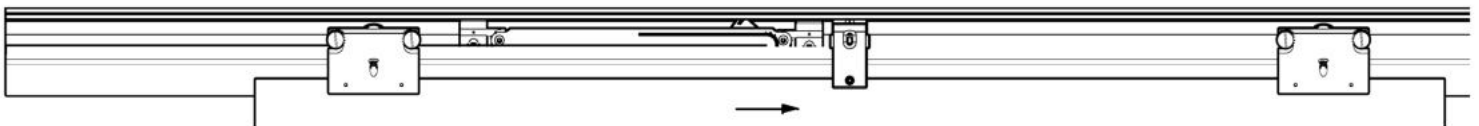

11. Klipsblende auf- und Abdeckprofil einklipsen: Put the cover on the slide frame and insert cover profil into it:

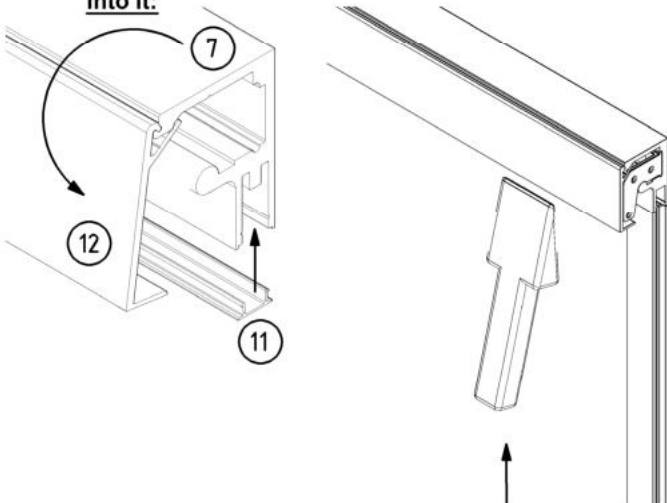

Zum lösen der Klipsblende, Holzkeil oder Plastikkeil verwenden.
To loosen the cover, use a wooden or plastik wedge.

12. Fixteil beidseitig und am Boden versiegeln: Sealing the fixed panel both sides and at the bottom:

