

**Montageanleitung
SO 730(3) / TYP 320
Eckkabine,
2 Schiebetüren mit
2 Fixteilen**

**Installation instructions
SO 730(3) / TYPE 320
Corner shower enclosure
with two sliding doors and
two in-line panels**

Wichtige Informationen:
Important information:

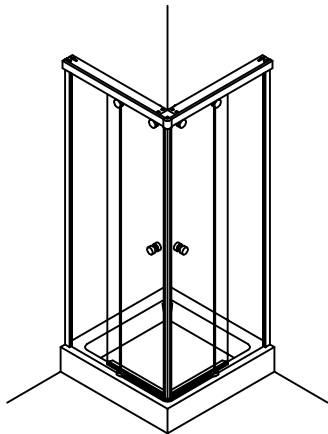

Vor der Montage Glasflächen
mit handelsüblichem Glasreiniger
im Bereich der Klemmflächen reinigen.

All glass clamping areas are to
be cleaned with standard glass
cleaning products prior to installation.



keine Verdünnung verwenden
Do not use thinners

Wichtiger Hinweis

Glas beim Auspacken immer mit Schutz (Pappe oder Ähnlichem) auf den Fußboden stellen.
Kanten und Ecken des Glases nicht anstoßen lassen.
Konstruktionsbedingt ist bei rahmenlosen Duschaabtrennungen keine absolute Abdichtung erreichbar.
Die Montage der jeweils beiliegenden Dichtlippen gewährleistet die maximal erreichbare Dichtigkeit.
Alle Maßangaben in mm!

Important notice!

While unpacking the glass always use the protection of the wood or cardboard, as available and set it on the floor. Be careful not to bump into anything with the trim and edges of the glass.
Because of the construction of the frameless shower enclosure a complete seal cannot be obtained.
The installation of the enclosed seals provide the maximal obtainable sealant.
All measurements are in mm.

Montagewerkzeug:
Assembly tools:

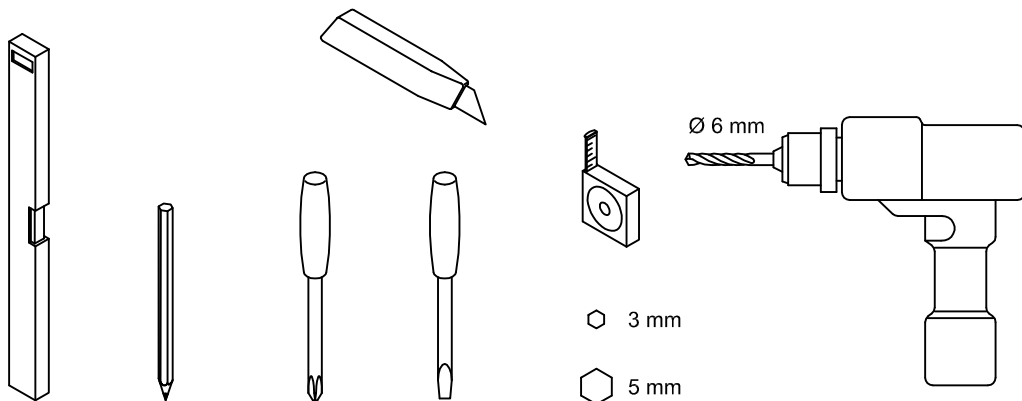

Lieferumfang:
Scope of delivery:

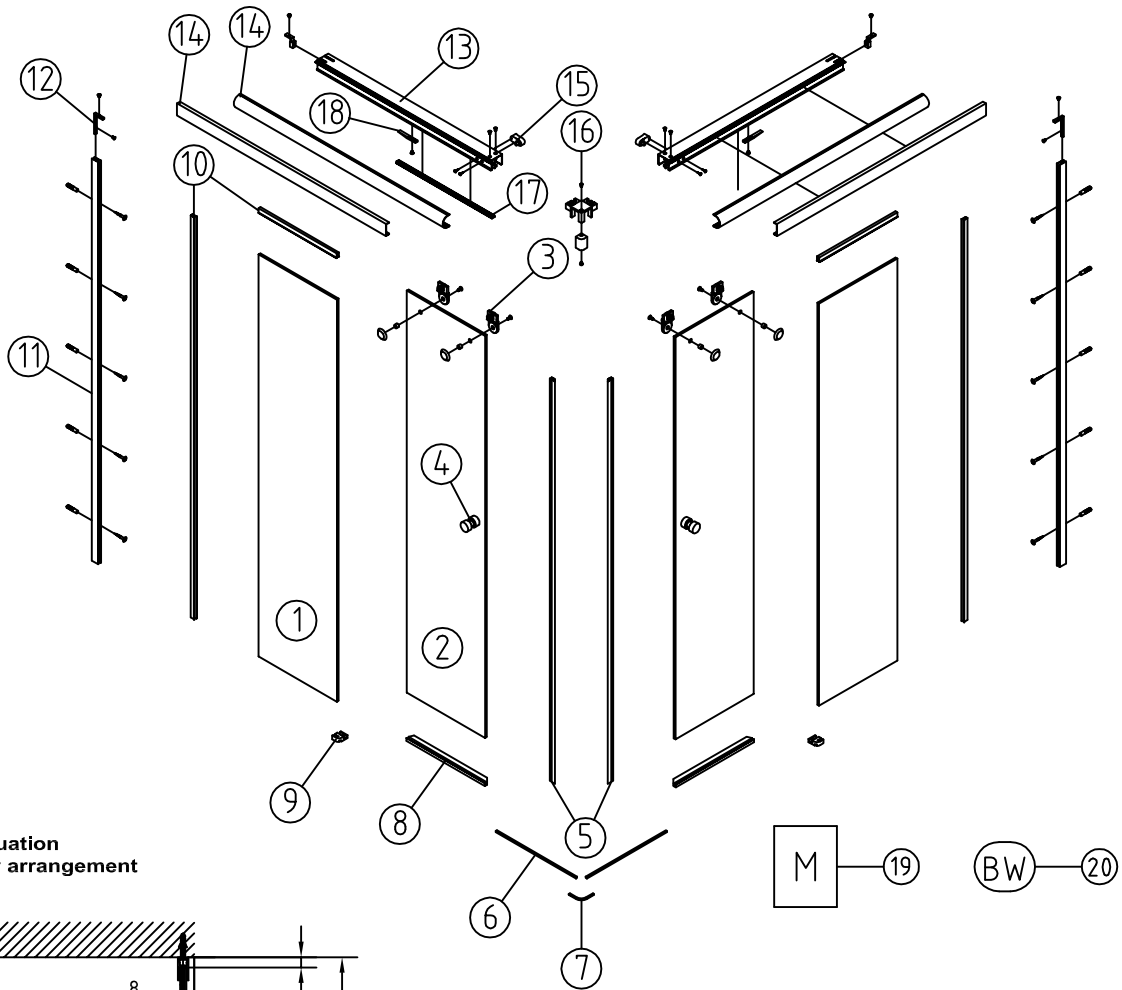

Einbausituation
Assembly arrangement

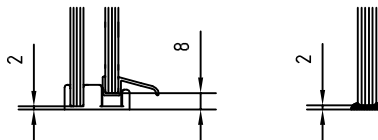
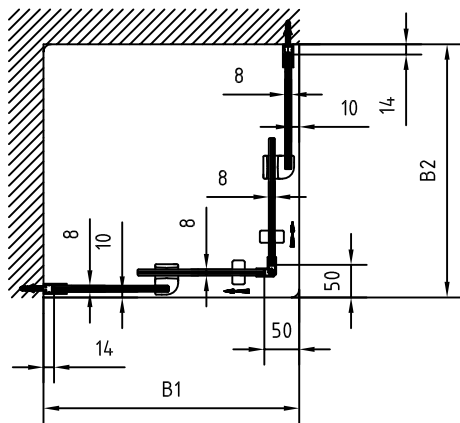

Material

① Glas Fixteil / glass in-line panel	2	⑫ Winkel für Stoßverbindung / bracket for joining	2
② Glas Schiebetür / glass sliding door	2	⑬ Laufrahmenprofil / slide frame profile	2
③ Laufwagen Schiebetür / sliding unit sliding door	4	⑭ Clipsprofil eckig (SO 730) / clips profile square (SO 730)	2
④ Schiebetürknoh / Sliding door knob	2	⑭ Clipsprofil rund (SO 7303) / clips profile round (SO 7303)	2
⑤ Paar Magnetdichtung 90° / pair of magnetic seal	1	⑮ Laufwegbegrenzer / frame bracket	2
⑥ Dichtleiste / square profile	2	⑯ Oberer Eckverbinder / top corner connector	1
⑦ 90° Verbinder, ABS / 90° connector, ABS	1	⑰ Abdeckprofil / Cover profile	2
⑧ Wasserabweiser / water disperser	2	⑱ Rahmenkeil / frame wedge	2
⑨ Flügelführungsstück / glass guide	2	⑲ Montageanleitung / installation instructions	1
⑩ Glasschutz / glass protection	2	⑳ Beipack Wandbefestigung / fixtures enclosed	1
⑪ Profil für Glasaufnahme / wall connection profile	2		

1

Glasaufnahmeprofil ausrichten und anzeichnen.

Adjust the wall connection profile.

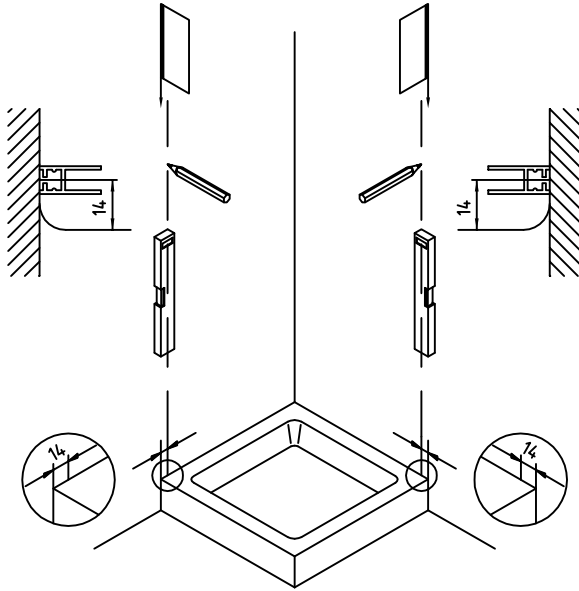

2

Löcher markieren, bohren und Rahmenwinkel befestigen.

Mark holes, drill and fix the frame bracket.



Die gelieferten Dübel sind nicht für alle Wandbeschaffenheiten geeignet!
Geeignete, auf den Untergrund abgestimmte Verschraubungen verwenden!



The wall plugs supplied are not suitable for all wall types of walls!
Please use suitable screw connections according to foundation!

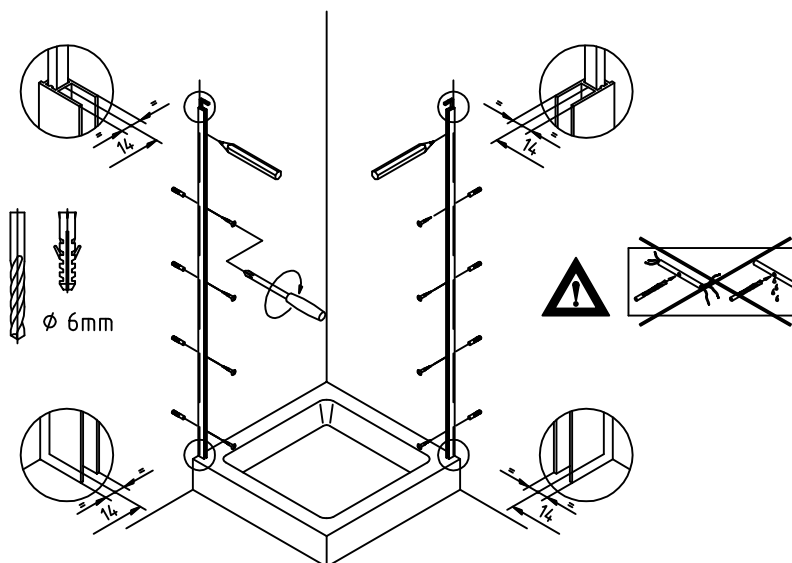

3

Dichtungen aufstecken.

Attach sealing profiles.

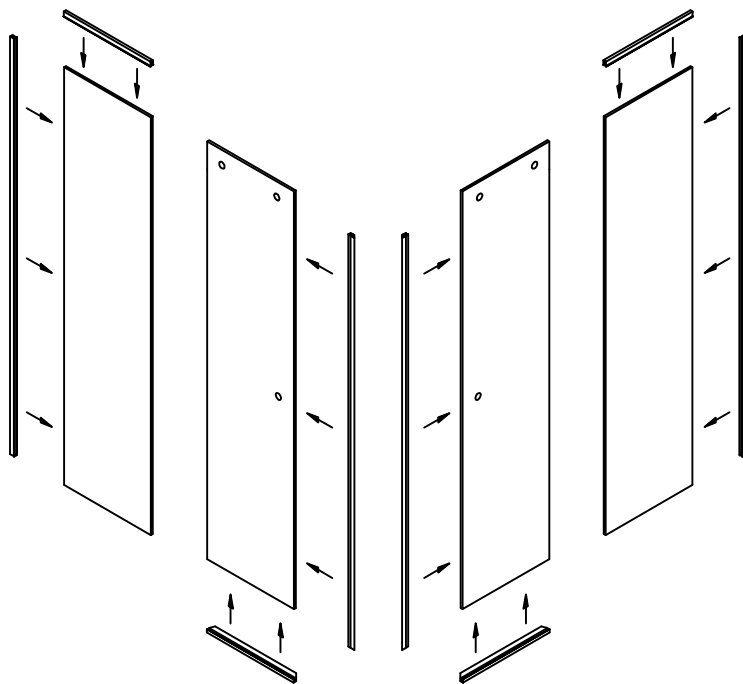

4

Schiebetürknopf und Laufwagen montieren.

Installation of sliding door knob and sliding units.



Glas bis Unterkante Laufwagenstrebe schieben, dann die Schrauben festziehen.



Move glass up to glass recess lip. then tighten screws.

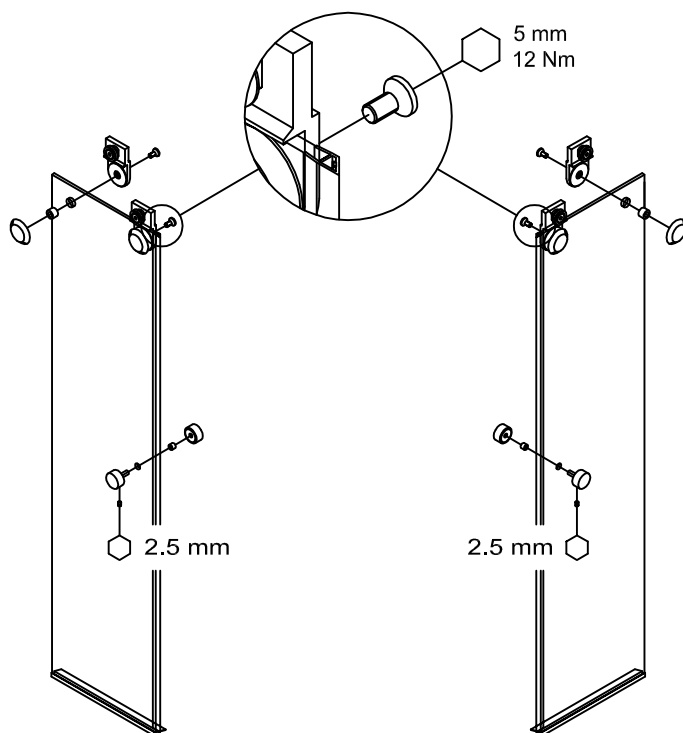

5

Fixteil montieren.

Installation of in-line panel.

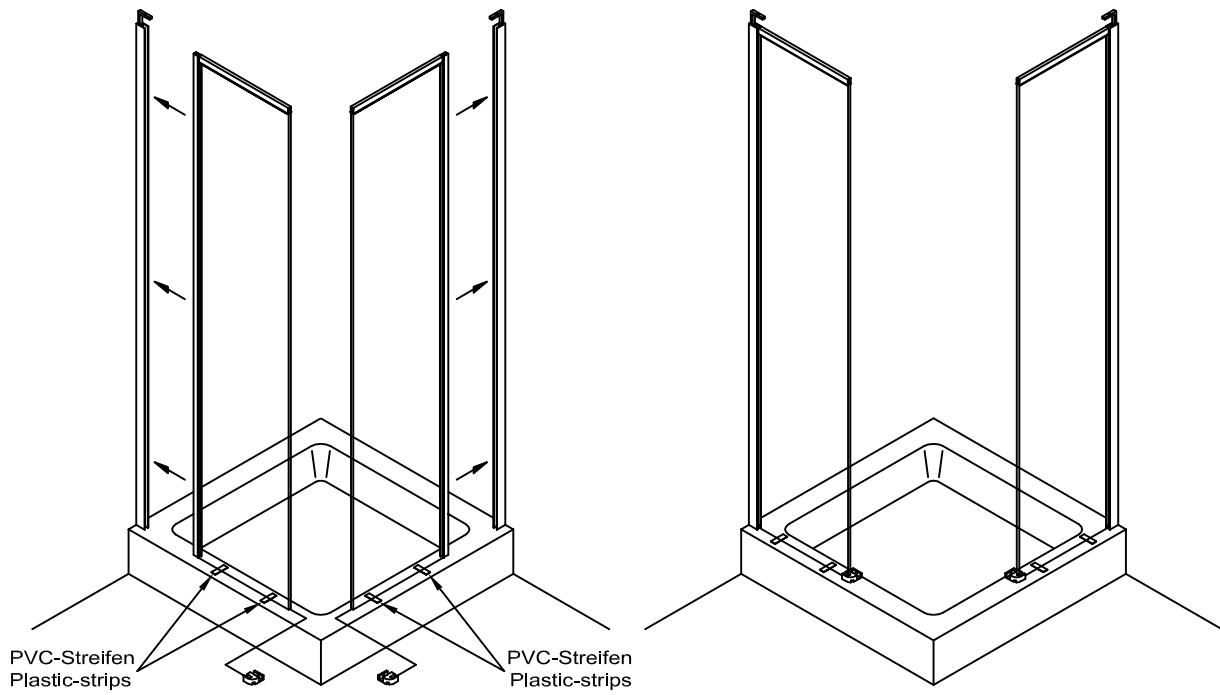

6

Lauffahmenprofil montieren.

Installation of slide frame profile.

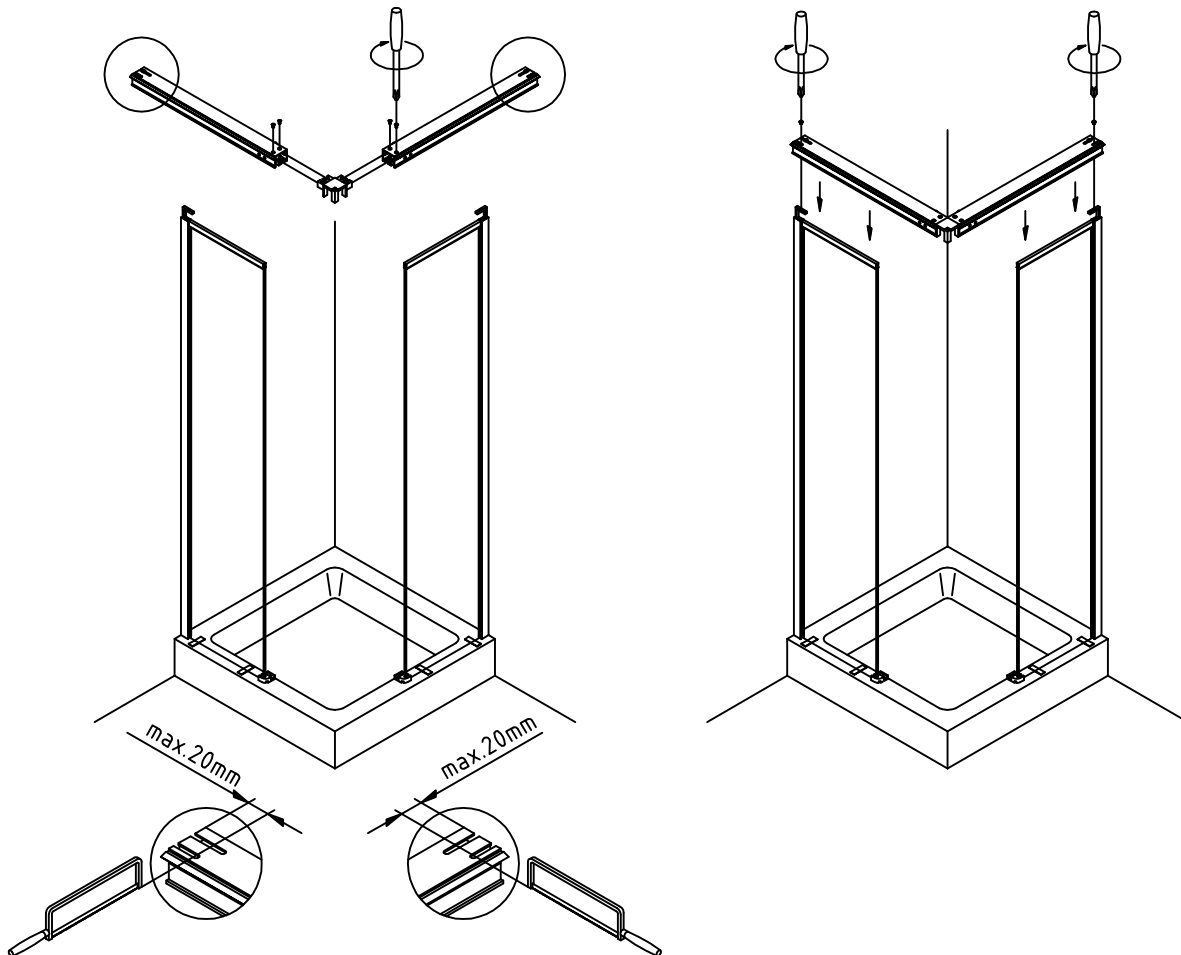

7

Laufrahmenprofil und Fixteile mit Rahmenkeilen ausrichten.
Schiebetürstopper einstellen.

Set up slide frame profile and in-line panels by frame brackets.
Adjust the sliding door stopper.

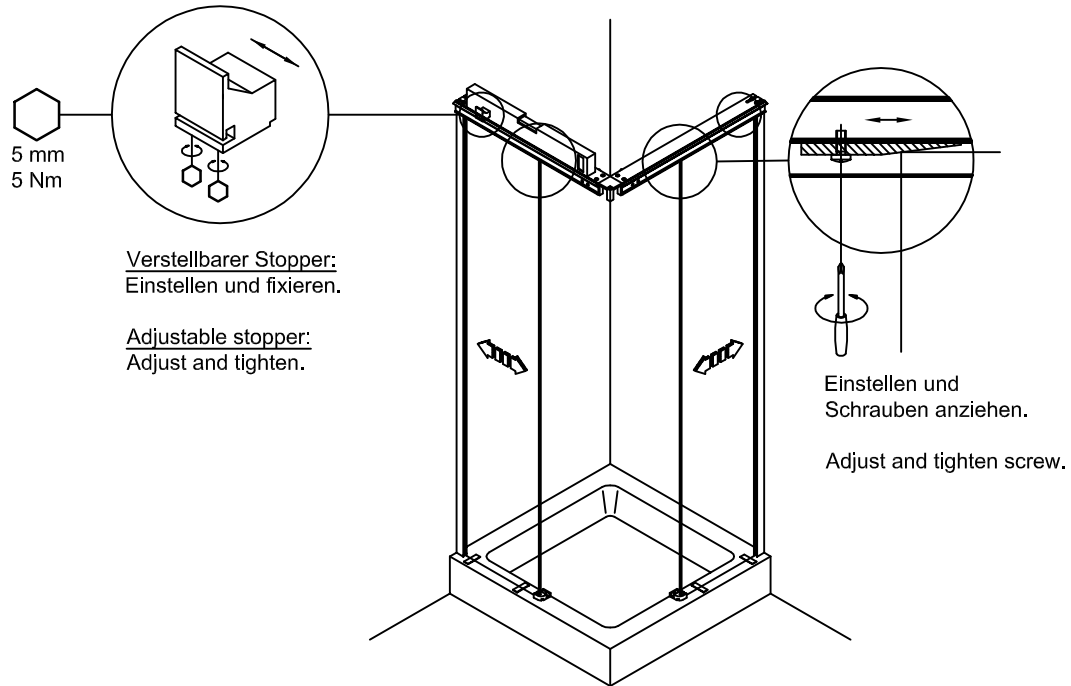

8

Schiebetüren in den Laufrahmen einschieben.

Insert the sliding doors into the slide frame.



Zum einschieben der Schiebetüren, muss der Taster am Laufrahmen betätigt werden.
To insert the sliding doors, activate the toggle switch at sliding frame.

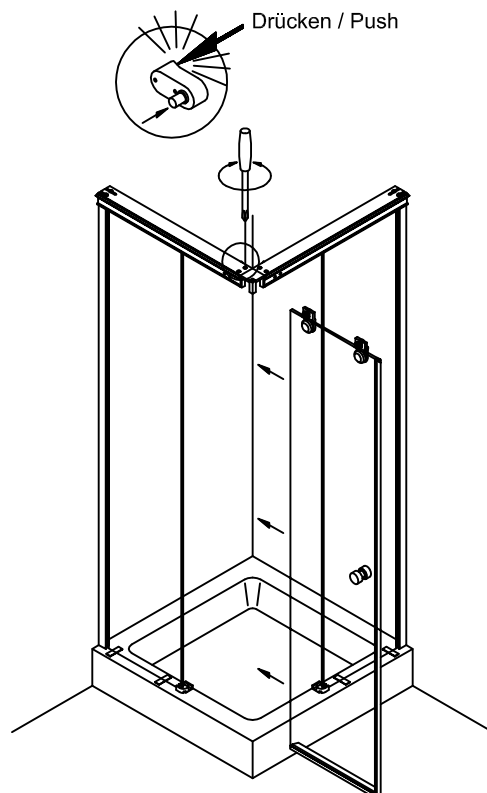

9

Türanschlag durch Schraube einstellen.
Adjusting of door stop with screw on sliding units.

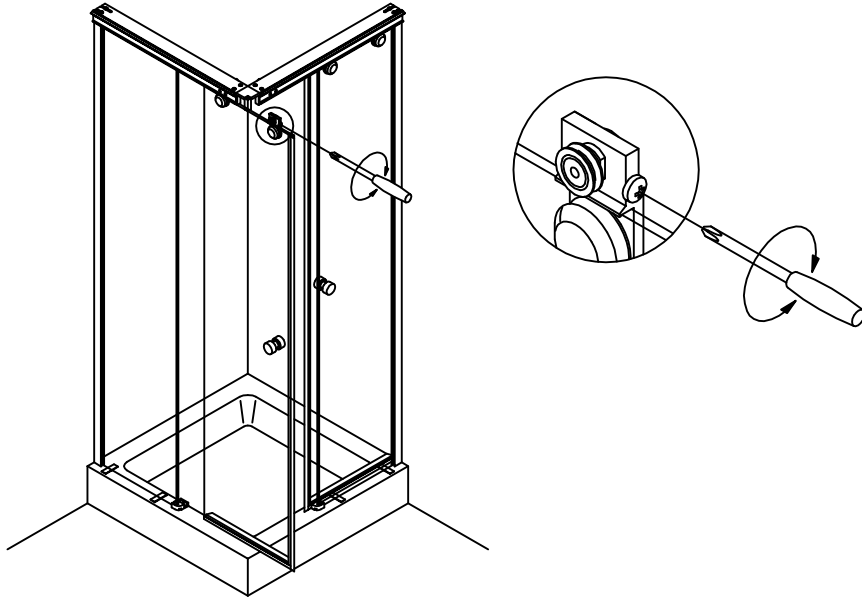

10

Clipsprofile eckig oder rund und
Abdeckprofile aufstecken.
Attach the square or round clips
profiles and the cover profiles.

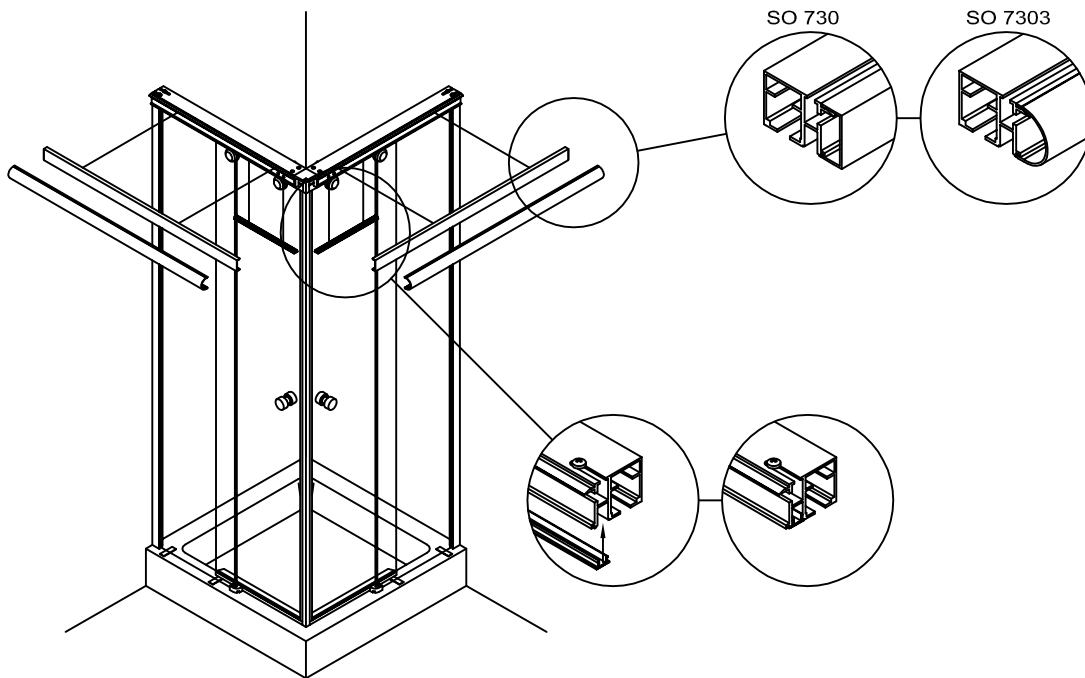

11

1. PVC-Steifen vorsichtig kürzen.
2. Glasaufnahme-profile und Fixteile versiegeln.
3. Dichtleisten und 90° Verbinder aufkleben.

1. Shorten plastic strips carefully.
2. Seal up the wall connection profiles and the in-line panels.
3. glue on the square profile and the 90° connector.

