

Chalet® PT: Montage und Pflege

Beispiele

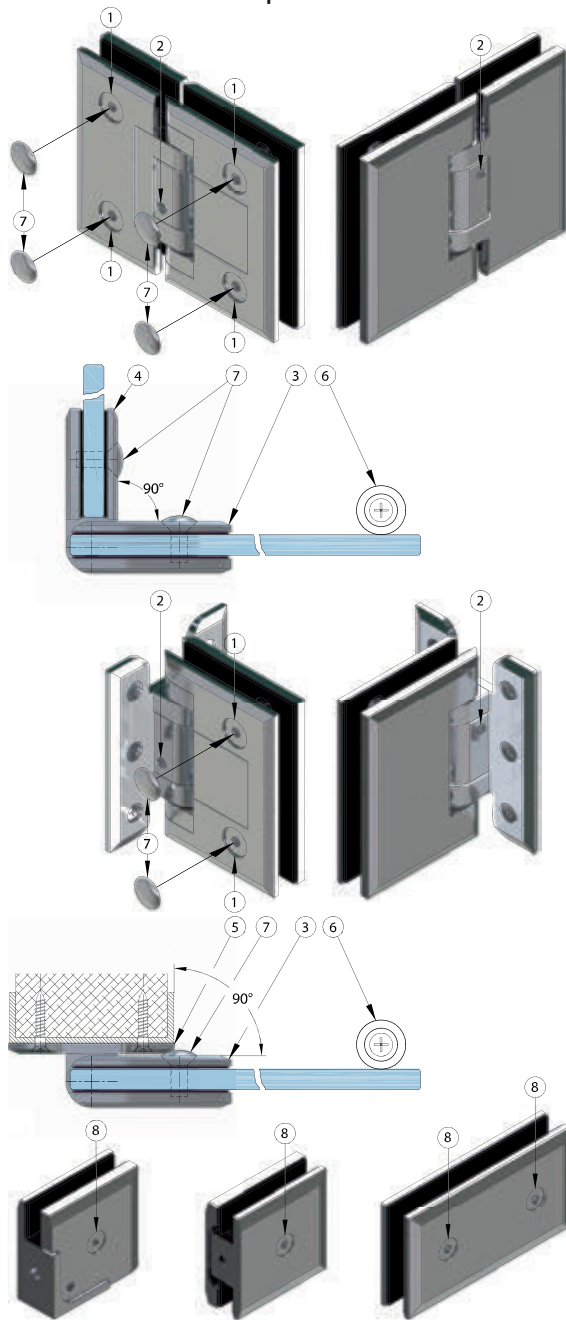

Chalet® PT Pendeltürsystem

Chalet® PT ist ein hochwertiges Pendeltürsystem mit selbstschließender Funktion, ausschließlich für die Anwendung im Wohnbereich und gering frequentierten Bürobereich. Das System ist nur für Pendeltüren vorgesehen (Öffnen der Tür in beide Richtungen). Eine Begrenzung des Türwegs in nur eine Richtung ist nicht möglich.

Chalet® PT Pendeltürbänder sind in 3 verschiedene Varianten erhältlich:

- Ohne Haltepunkt in der Öffnungsstellung
- Haltepunkt für Öffnungsstellung bei 90°
- Haltepunkt für Öffnungsstellung bei 85°

Größe und Gewichte pro Pendeltürbandpaar

Glasdicke	10 mm
Türgewicht max.	65 kg
Türbreite max.	1000 mm
Türbreite min.	700 mm
Türhöhe max.	2500 mm

Glasart / Glasdicke / Glasbearbeitung

Die Beschläge sind für 10 mm Einscheibensicherheitsglas vorgefertigt.

Es ist ESG nach DIN EN 12150-1:2000 zu verarbeiten.

Freistehende Glaskanten und Glasecken an den Glasscheiben müssen so gefast und geschliffen sein, dass beim Benutzen und beim Reinigen keine Verletzungsgefahr besteht.

Standardabweichende Glaspositionierung erfordert ggf. eine angepasste Glasbearbeitung.

Hinweis Glasbohrungen / Glasausschnitte

Gläser im Bereich der Band - / Verbinderverschraubungen reinigen.

In die Glasbohrungen und Glasausschnitte für die Band- / Verbinder - / Griffverschraubungen unbedingt die mitgelieferten Kunststoffschlauchabschnitte bzw. Kunststoffstreifen, als Schutz zwischen Glas und Beschlag (Schraube), einsetzen.

Montage der Pendeltürbänder und Verbinder

Die Montage sollte nur von einem Fachmann durchgeführt werden.

Pendeltürbänder waagrecht, sowie die Achsen des übereinander stehenden Bandpaares im Lot montieren!

Türflügel fachgerecht ausrichten und die Klemmplatte mit den Befestigungsschrauben [1] (Inbus SW5) fest verschrauben.

Es ist dafür Sorge zu tragen, dass beim Öffnungsvorgang der Winkel 90° nicht überschritten wird. D.h. das Chalet® Pendeltürband [3] darf nicht mit dem Seitenteilband [4] bzw. der Wandschlaglasche [5] in Berührung kommen. Dies ist u.U. durch das Platzieren eines entsprechenden Türstoppers [6] zu verhindern.

Einstellbare Nulllage der Pendeltürbänder

Um eine präzise Einstellung der Nullstellung bei der Montage zu ermöglichen werden die Chalet® PT Pendeltürbänder ohne Justierung der Nulllage ausgeliefert.

Die Nulllage muss bei beiden Chalet® PT Pendeltürbändern (oberer und unterer Beschlag) daher immer bei der Montage einjustiert werden.

Die Pendeltürbänder sind in der Nulllage stufenlos einstellbar ($\pm 2,5^\circ$). Die Fixierung dieser Rasterung erfolgt mittels zweier Arretierschrauben [2] (Inbus SW 3)

Für die Justierung sind folgende 3 Schritte notwendig:

- Beide Schrauben [2] (Inbus SW 3) müssen bei der Justage auf Druck gestellt werden.
- Tür muss nach der Justage, in beide Richtungen, mehrmals geöffnet werden.
- Beide Schrauben [2] (Inbus SW 3) nochmals unter erhöhtem Druck nachziehen.

Bei einer Änderung der Justage müssen beide Schrauben wieder gelöst werden.

Hinweis: Die M6-Sicherungsschraube für die Achse auf keinen Fall lösen!

Nach erfolgter Montage alle Befestigungsschrauben auf festen Sitz hin prüfen und ggf. nochmals nachziehen.

Zum Schluss die mitgelieferten Linsenkopfabdeckungen [7], auf die Befestigungsschrauben [1] aufstecken

Die Klemmplatten der Halteklammern werden mit Schraube [8] (Inbus SW 4) verschraubt.

Befestigungsmaterialien

Die statisch notwendigen Befestigungsmaterialien, für die Montage der Drehtürbänder und Verbinder an den tragenden Baukörper, müssen vom Verarbeiter bestimmt werden.

Pflegehinweis

Das Chalet® PT Pendeltürsystem darf nur mit warmem Wasser und einem weichen Tuch (Microfaser) feucht abgewischt und gegebenenfalls nachgetrocknet werden.

Scharfe, aggressive sowie z.B. alkalische oder chlorhaltige Reiniger, Scheuermittel (z.B. Stahlwolle) bzw. Lösungsmittel dürfen nicht verwendet werden.

Chalet® PT: mounting and care

Examples

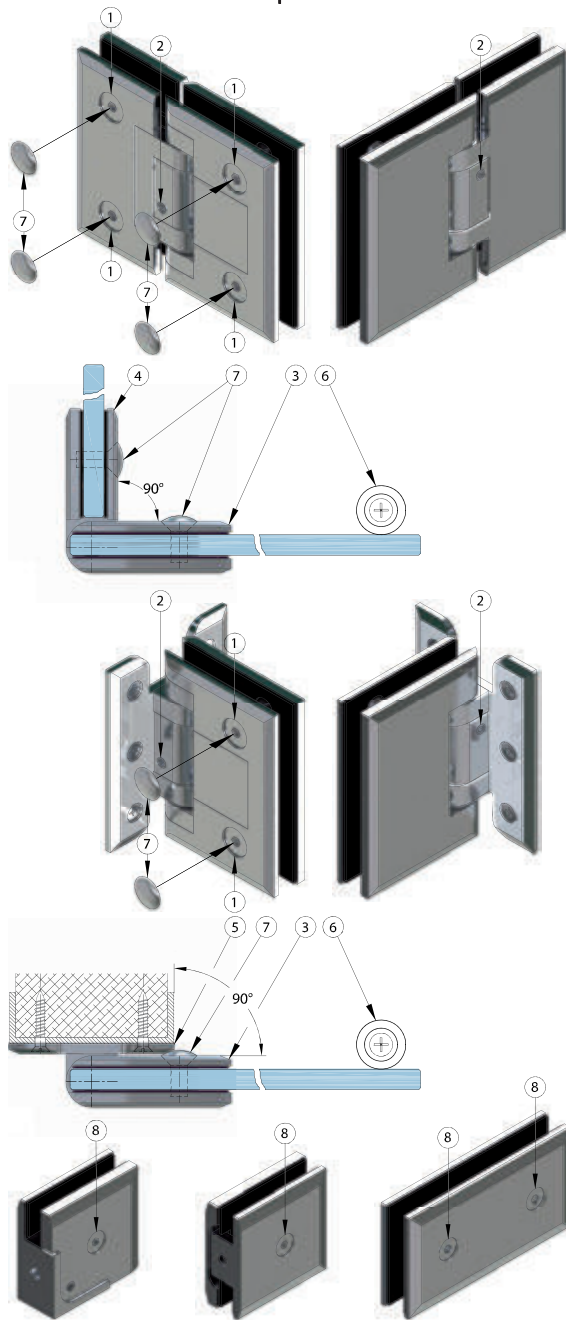

Chalet® PT swinging door system

Chalet® PT is a high quality swinging door system with automatic closing function, only suitable for living quarters and low frequented office areas.

The system is only for swinging doors in both directions. Limiting the opening of the door to one direction is not possible. Chalet® PT swinging door hinges are available in 3 different variations:

- Without a hold point in the open position
- With a hold point in the open position at 90°
- With a hold point in the open position at 85°

Size and weight per swinging door hinge pair

Glass thickness	10 mm
Door weight max.	65 kg
Door width max.	1000 mm
Door width min.	700 mm
Door height max.	2500 mm

Glass type / glass thickness / glass conditioning

The fittings are intended for 10 mm tempered safety glass. Tempered safety glass must be used in accordance with the DIN EN 12150-1:2000.

Freestanding glass edges and glass corners on the sheets of glass must be bevelled and cut in such a way that no form of injury will result upon use or cleaning.

Positioning of the glass in another than standard manner requires corresponding appropriate glass conditioning.

Advice for glass bores/ glass cutouts

Clean the glass in the vicinity of the hinge/ joint screw connections.

In the glass bores and glass cutouts for the hinge/ joint/ handle screw connections be sure to use the portions of plastic tubing or the plastic strips included with the delivery as protection between the glass and the fitting (screw).

Mounting of the swinging door hinges and joints

The mounting should only be carried out by an expert. Mount the swinging door hinges horizontally and the axes of the hinge pair as placed one on top of the other perpendicularly! Align the door leaf and affix the fitting caps with the fastening screws [1] (Allan key, size 5).

Be careful that upon opening of the door an angle of 90° is not exceeded. That means that the swinging door hinge [3] may not touch the side hinge part [4] or the wall stop bar [5]. This can be prevented by use of a corresponding door stopper[6].

Adjustable zero position of the swinging door hinges

In order to make a precise adjustment of the zero position possible, the swinging door hinges will be delivered without prior adjustment of the zero position. Thus, the zero position must always be initially set for both Chalet® PT swinging door hinges (top and bottom fitting) during mounting.

The swinging door hinges are continuously adjustable in the zero position (+/-2,5°). This latching is fixed with two locking screws [2] (Allan key, size3).

The following 3 steps are necessary to make the adjustment:

- Pressure must be kept on both screws [2] (Allan key, size3) during the adjustment.
- The door must be opened several times in both directions after the adjustment.
- Both screws [2] (Allan key, size3) should be retightened under increased pressure.

In case of readjustment, both screws must be loosened again.

Advice: Under no circumstances should the M6 safety screw for the axes be loosened!

After completion of mounting inspect all fastening screws for secure placement and, if necessary, retighten them.

At the end attach the supplied tallow-drop caps [7] with the fixing screws [1].

The clamping plates of the clamps are to be fastened with screw[8] (Allan key, size 4).

Mounting materials

The statically necessary mounting materials for the mounting of the swinging door hinges and joints onto the load bearing structure must be determined by the persons responsible for the mounting.

Care advice

Chalet® PT swinging door system should only be cleaned with warm water and a damp, soft cloth (microfibre) and, if necessary, dried.

Caustic or aggressive cleaners, for example alkaline cleaners or cleaners containing chlorine, should not be used. Abrasives, such as steel wool, or solvents should also not be used.