

Montageanleitung Blendrahmen

- | | | |
|--------------------------|-----------------------|-------------------|
| 1. Lieferumfang | 5. Einbau Wand 1/2 | 8. Gewährleistung |
| 2. Benötigte Hilfsmittel | 5. Einbau Wand 2/2 | 9. Kontaktdaten |
| 3. Arbeitsvorbereitung | 6. Schnittzeichnung | |
| 4. Aufbau Zarge | 7. Wartung und Pflege | |

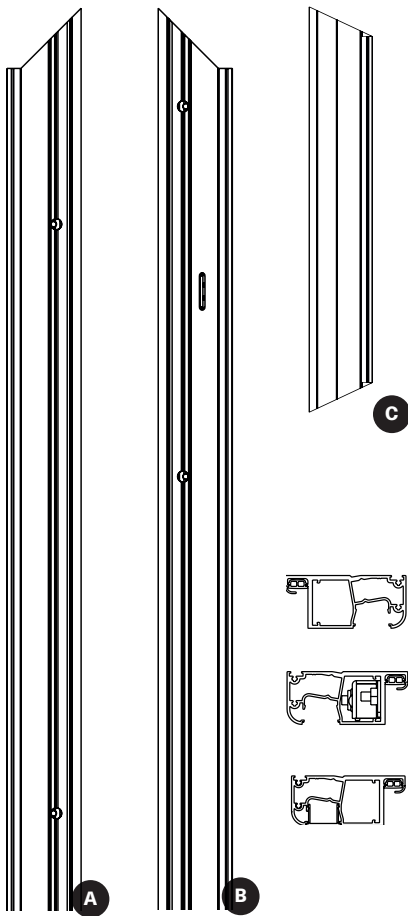

1. LIEFERUMFANG

- Teile der Zarge aus der Verpackung (1 Paket). + Zubehör und Montageanleitung. **A B C**
- Bandunterkonstruktionen nach Bestellung vormontiert
- Montagematerial zu Befestigung an der Wand nicht im Lieferumfang
- Klippleiste im Kopfteil kann eingeklippt bleiben, Längsteil Klippleisten lose im Paket, Dichtung aus dem Profil entfernen.
- Montageanleitung

2. BENÖTIGTE HILFSMITTEL

- Bohrmaschine
- Akkuschaubendreher
- Bit Satz
- Wasserwaage
- Gummihammer
- Klotzmaterial (zum Ausgleichen der Unebenheiten)

3. ARBEITSVORBEREITUNG

- Bitte achten Sie auf saubere Lagermöglichkeiten
- Bitte richten Sie eine saubere Arbeitsunterlage für die einzelnen Bauteile ein
- Bitte prüfen Sie vor Arbeitsbeginn, dass sämtliche Profile und Anbauteile frei von Beschädigungen sind
- Bitte lesen Sie die Montageanleitung vor Arbeitsbeginn sorgfältig durch

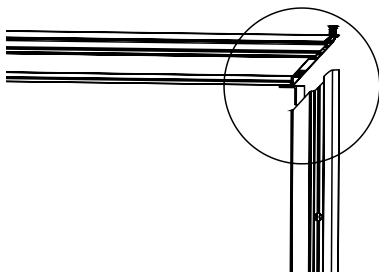

1

4. AUFBAU ZARGE

Teile auf eine ebene Fläche legen (z.B. Böcke, saubere Unterlage) und Winkel

A einsetzen. **1**

Dichtung auf Länge schneiden.

Schrauben in das Kopfteil (auf beiden Seiten) drehen. **A**

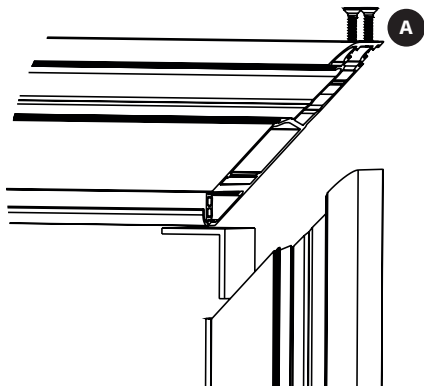

A

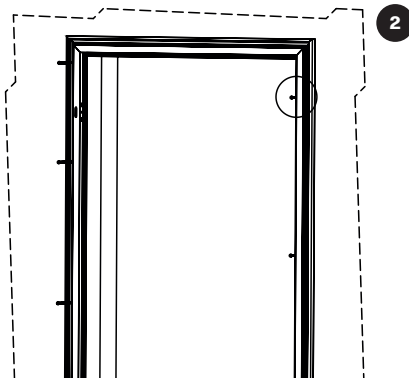

5. ZARGEN EINBAU WAND 1/2

Zarge auf die Öffnung setzen (Zarge unten nicht zusammendrücken) und lot- und fluchtgerecht ausrichten (Zargenfalzmaß ZFM prüfen).

Gegebenenfalls Unterlegklötze an den Schraubstellen unterlegen **2**

B und Schrauben anziehen, darauf achten, dass die Zarge nicht „beult“ (Zargenfalzmaß ZFM prüfen).

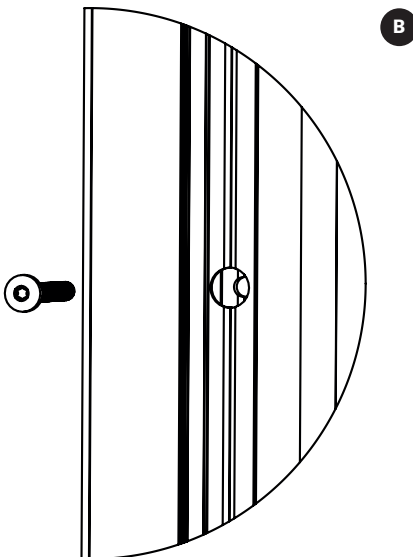

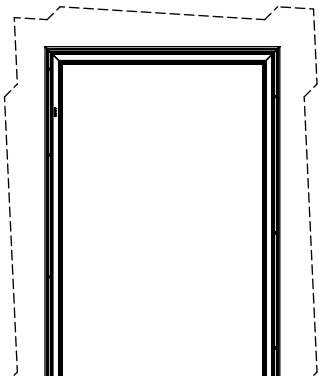

3

5. ZARGEN EINBAU WAND 2/2

Nach dem Prüfen der Maßhaltigkeit kann die Fuge zwischen Wand und der Blendrahmenezarge geschlossen werden (z.B. mit Acryl, Silicon oder ähnlichen Materialien) siehe **D 3**.

Klipleisten zum Schluss einsetzen.

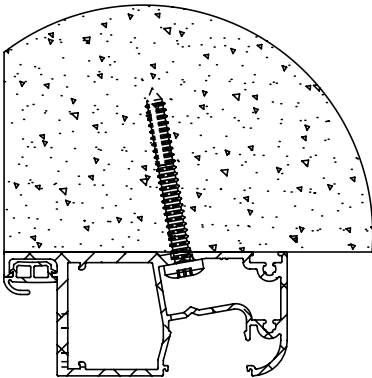

D

6. SCHNITTZEICHNUNG

Klippleiste in das Längsteil einsetzen **E**

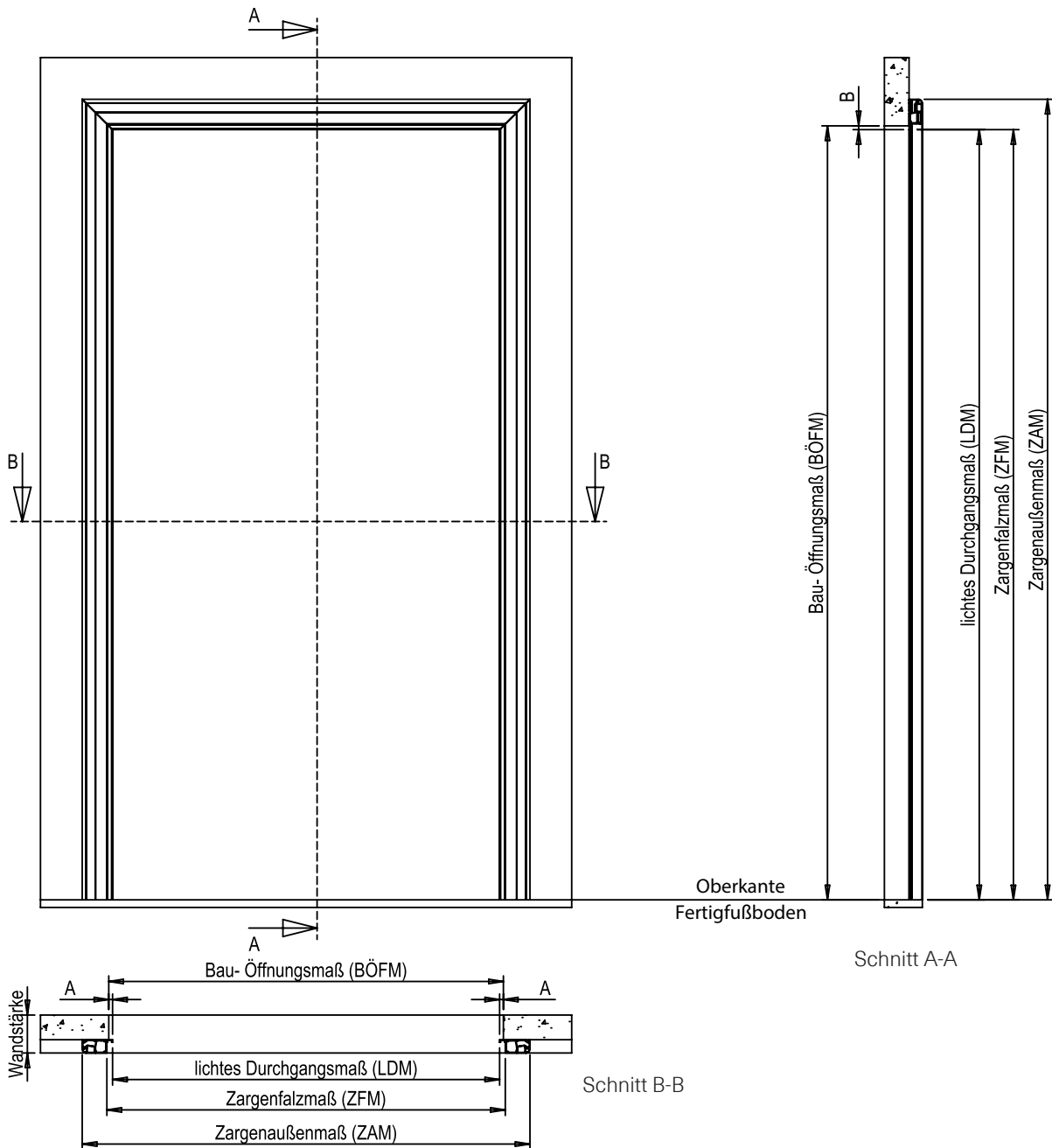

Berechnung der Zargenbreite:

$$\begin{aligned} \text{lichtes Durchgangsmaß (LDM)} &= \text{Bau-Öffnungsmaß (BÖFM)} - 2 \times A \\ \text{Zargenfalzmaß (ZFM)} &= \text{lichtes Durchgangsmaß (LDM)} + 30\text{mm} \\ \text{Zargenaußenmaß (ZAM)} &= \text{lichtes Durchgangsmaß (LDM)} + 160\text{mm} \end{aligned}$$

Berechnung der Zargenhöhe:

$$\begin{aligned} \text{lichtes Durchgangsmaß (LDM)} &= \text{Bau-Öffnungsmaß (BÖFM)} - B \\ \text{Zargenfalzmaß (ZFM)} &= \text{lichtes Durchgangsmaß (LDM)} + 15\text{mm} \\ \text{Zargenaußenmaß (ZAM)} &= \text{lichtes Durchgangsmaß (LDM)} + 80\text{mm} \end{aligned}$$

7. WARTUNG UND PFLEGE

Wir empfehlen eine regelmäßige Wartung und Folgereinigung vorzunehmen, um langfristig die Qualität und Oberflächen zu erhalten. Bei gepulverten Oberflächen sollten keine anlösenden bzw. lösungsmittelhaltigen Reiniger sowie keine Stahlwolle bzw. Topfreiniger verwendet werden.

8. GEWÄHRLEISTUNG

Einbau fehlerhafter Ware

- Bitte Ware vor dem Einbau überprüfen
- Zu diesem Zeitpunkt sind schadhafte Teile noch problemlos zu tauschen
- Umtausch nach Zusammenbau/Einbau/Montage bzw. eine Übernahme von Folge- oder Montagekosten ist nicht möglich
- Teile mit erkennbaren Mängeln nicht verarbeiten, bitte Händler informieren

Der Einbau in die Wand liegt außerhalb unserer Einwirkungsmöglichkeiten. Wir schließen deshalb jegliche Gewährleistung dafür aus. Die Montageanleitung beschreibt nur einen möglichen Weg der Montage. Sie stellt lediglich eine Empfehlung dar. Etwasige Rechtsansprüche können aus dieser Empfehlung nicht hergeleitet werden.

9. KONTAKTDATEN

AZ Metallbau GmbH

📍 Am Bahnhof 42, 06577 An der Schmücke, OT Heldrungen

☎ +49 (0) 34673 / 77 19 - 0

🖨 +49 (0) 34673 / 77 19 - 4

✉ az@aluminiumzargen.de

🌐 www.aluminiumzargen.de