

Montageanleitung

System Terra M XL (ST.1063.TMXL)

Am Steinbusch 7
D-48351 Everswinkel
Tel.: +49(0)2582-9960- 0
Tel.: +49(0)2582-9960-128
Internet: www.mwe.de



Hilfsmittel

- Wasserwaage
- Bandmaß / Gliedermaßstab
- Bohrmaschine
- Steinbohrer D=4mm / D=6mm / D=8mm
- Kreuzschlitz-Schraubendreher
- Inbusschlüsselsatz
- Stirnlochschlüssel
- Glasklötze

Sicherheitshinweise der Bohrmaschine vor Montage beachten.

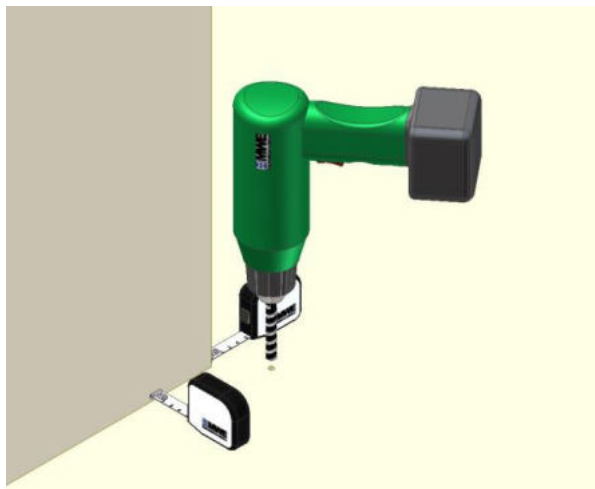

1

Erste Bodenbohrung

Loch für äußere Laufschienebefestigung in Boden entsprechend Detailplanung bohren. Bohrer D=6mm.

Bei Laufschienebefestigung mit Montagekleber (werkseitig keine Bohrungen in Laufschiene!) Laufschiene mit beiliegendem Montagekleber nach Detailplanung auf den Boden kleben. Achtung – Klebevorschriften des Montageklebers beachten!
Schritte 2 und 3 entfallen.

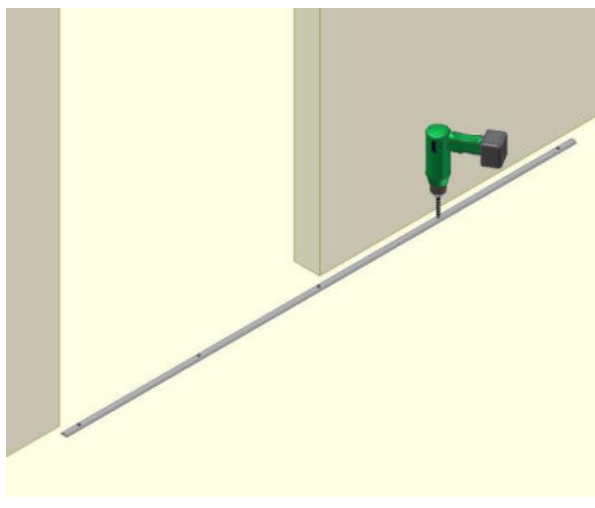

2

Weitere Bodenbohrungen



Äußere Befestigung der Laufschiene „locker“ verschrauben. Siehe Schritt 3. Laufschiene in parallele Position zur Wand bringen. Laufschiene als „Bohrschablone“ nutzen und weiter Befestigungslöcher vorbohren, Bohrer D=4mm. Löcher dübelgerecht nachbohren, Bohrer D=6mm.

Montageanleitung

System Terra M XL (ST.1063.TMXL)

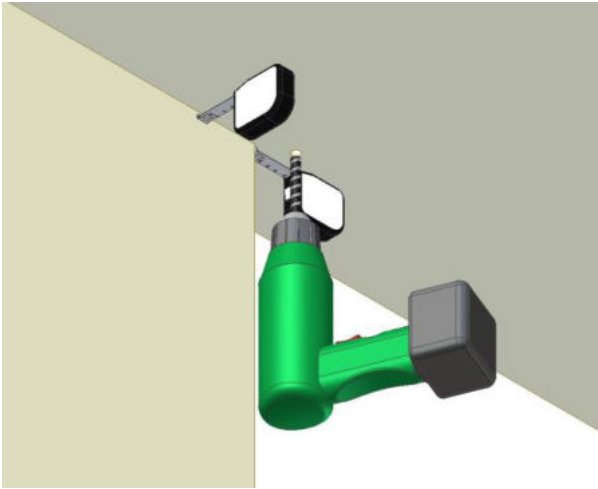
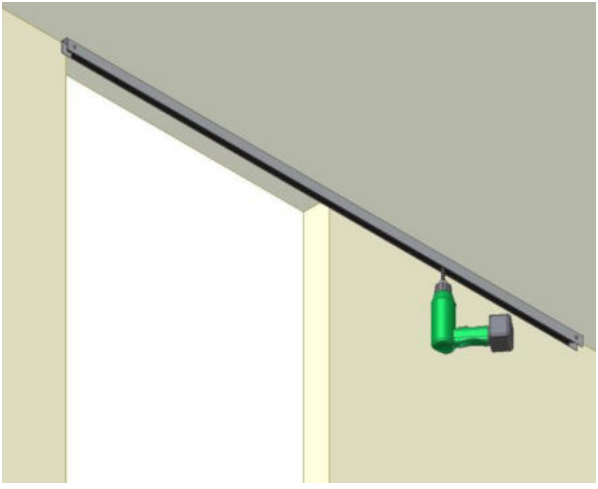
Am Steinbusch 7
D-48351 Everswinkel
Tel.: +49(0)2582-9960- 0
Tel.: +49(0)2582-9960-128
Internet: www.mwe.de

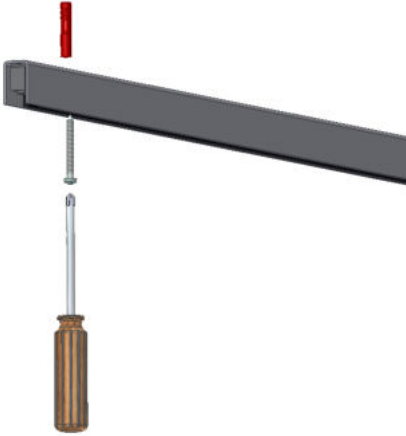
	<p>3 Bodenbefestigung Laufschiene</p> <p>Laufschiene mittels geeignetem Befestigungsmaterial auf dem Boden verschrauben. Waagerechte Ausrichtung mit Wasserwaage kontrollieren, ggf. bauseits unterfüttern.</p>
	<p>4 Erste Deckenbohrung</p> <p>Das erste Loch zur Befestigung der Führungsschiene in der Decke entsprechend Detailplanung bohren, Bohrer D=8mm.</p>
	<p>5 Weitere Deckenbohrungen</p> <p>Äußere Befestigung der Führungsschiene „locker“ verschrauben. Siehe Schritt 6. Führungsschiene in parallele Position zur Boden - Laufschiene bringen. Führungsschiene als „Bohrschablone“ nutzen und weiter Befestigungslöcher vorbohren, Bohrer D=6mm. Löcher dübelgerecht nachbohren, Bohrer D=8mm.</p>

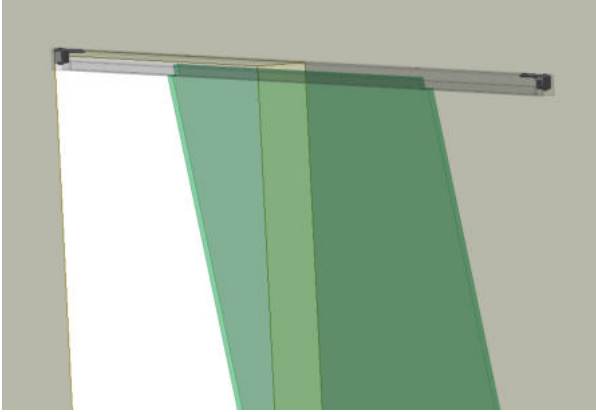
	<p>6 Deckenbefestigung Führungsschiene</p> <p>Führungsschiene mittels geeignetem Befestigungsmaterial an der Decke verschrauben. Waagerechte Ausrichtung mit Wasserwaage kontrollieren, ggf. bauseits unterfüttern.</p>
	<p>7 Rollen montieren</p> <p>Türblatt möglichst auf Montageböcke legen. Mit Hilfe des Saugnapfes die magnetischen Abdeckungen auf Vorder- und Rückseite des Rollwagens entfernen. Die 6 Schrauben vom oberen Teil des Rollengehäuses lösen. Den unteren Gehäuseteil in den Glasausschnitt schieben. Darauf achten, dass die untere Gehäusekante und die Glasunterkante bündig sind. Oberen Gehäuseteil positionieren und Gehäuseschrauben anziehen.</p>
	<p>8 Türblatt einhängen</p> <p>Die vormontierte Schiebetür vorsichtig von unten schräg in Führungsschiene einführen und anschließend Rollen auf Laufschiene abstellen.</p> <p>Achtung – obere Glaskante nicht beschädigen!</p>

Montageanleitung

System Terra M XL (ST.1063.TMXL)

Am Steinbusch 7
D-48351 Everswinkel
Tel.: +49(0)2582-9960- 0
Tel.: +49(0)2582-9960-128
Internet: www.mwe.de

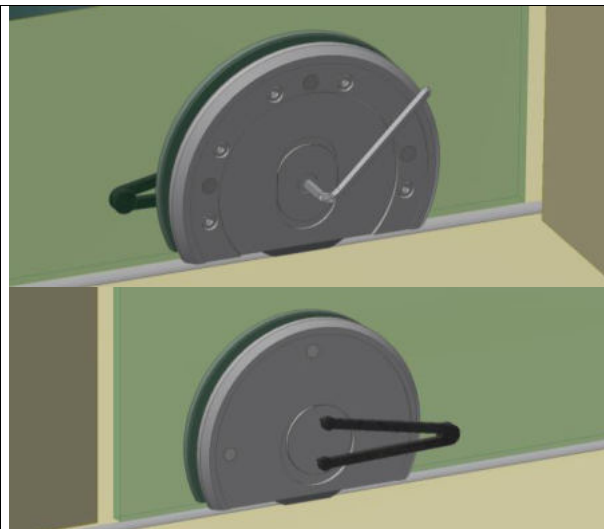

9

Türblatt ausrichten

Zunächst die zentrische Schraube im Nutenstein leicht lösen.

Dann die Exzentrzscheibe mit dem beiliegenden Stirnlochschlüssel drehen, um das Türblatt auszurichten. Das Türblatt so justieren, dass eine waagerechte Lage erreicht wird.

Anschließend die zentrische Schraube im Nutenstein wieder festziehen. Dabei mit dem Stirnlochschlüssel gegenhalten.

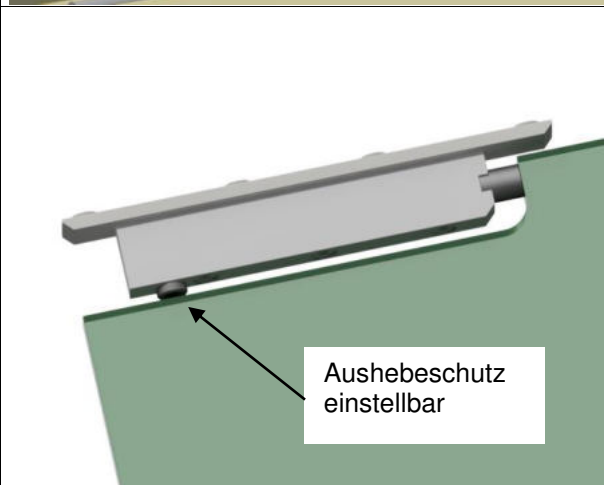

10

Stopper – Aushebeschutz

Der Stopper mit Aushebeschutz sitzt auf einer Trägerplatte.

Auf der Trägerplatte sind alle im Abstand von 5mm Gewindebohrungen angeordnet, so dass der Stopper sich in entsprechenden Schritten um +/- 10 mm verstellen lässt.

Der Aushebeschutz lässt sich in der stufenlos in der Höhe justieren.

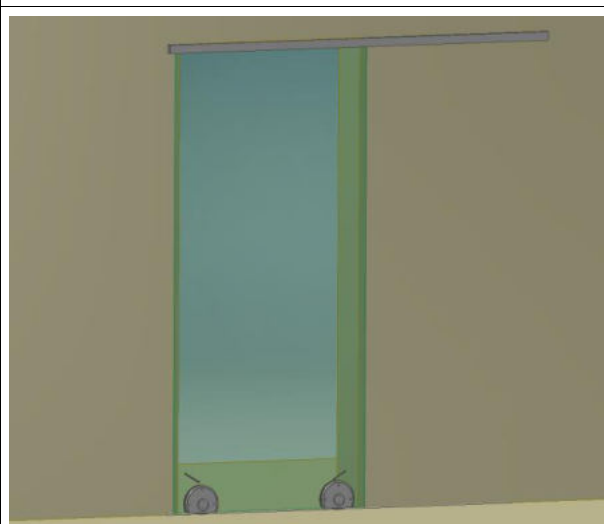

11

Verschraubungen nachziehen / Schiebetür kontrollieren

Nach Fertigstellung der Montage sämtliche Schrauben nachziehen!

Schiebetürlauf kontrollieren. Stoppereinstellung, Aushebesicherung und Ausrichtung des Türblatts prüfen, wenn nötig einstellen bzw. erneut justieren.

Griffe oder Griffmuscheln jetzt montieren. Die magnetischen Abdeckungen wieder aufsetzen.