



Winkelverbinder Nivello, Flinter, Flamea, Fluture
corner bracket Nivello, Flinter, Flamea, Fluture

Modell: Glas-Glas 90°
model: glass-glass 90°

Glasdicke | glass thickness:
6/8/10 mm

Die Duschbeschläge dürfen nur mit warmen Wasser und einem weichen Tuch feucht abgewischt und nachgetrocknet werden. Scharfe, aggressive, alkalische oder chlorhaltige Reiniger, Scheuermittel oder Lösungsmittel dürfen nicht verwendet werden. | The hinges may only be cleansed with warm water and a soft, wet cloth. Sharp, aggressive, alkaline or chloric cleaners, scrubbing or solvent cleaners may not be used.



Pauli + Sohn GmbH

Industriestraße 20 • 51597 Morsbach

Telefon: +49(0)2294-9803-0

Eisenstraße 2 • 51545 Waldbröl

Telefon: +49(0)2291-9206-0



Stand: 11/2013

www.pauli.de

info@pauli.de

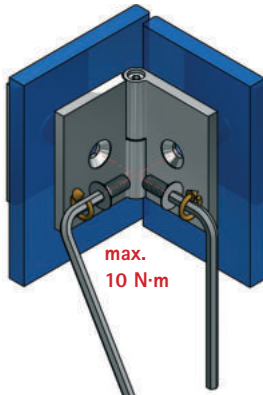

für 8 / 10 mm Glas (eingebaut)
for 8 / 10 mm Glas (built-in)

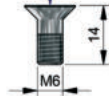

für 6 mm Glas (beiliegend)
for 6 mm Glas (enclosed)

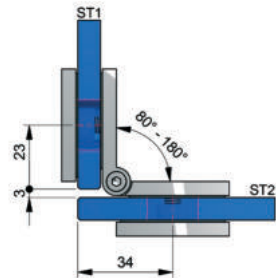
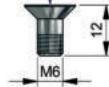

 Die Befestigungsschraube mittig in der Bohrung positionieren, um den grösstmöglichen Verstellbereich für die Einstellung der Dusche zu gewährleisten. Danach ist das Seitenteil mit den montierten Winkeln auf 2mm Weich-PVC o. ä. Unterlegematerial (z.B. 8870KU0) an der gewünschten Position aufzustellen und auszurichten.

Benötigtes Werkzeug: Innensechskantschlüssel SW4mm



The fastening screw has to be positioned in the middle of the bore hole in order to guarantee the greatest possible adjustment range for the adjustment of the shower.

Afterwards, please align and position the side part together with the mounted angles on 2mm Soft-PVC or a similar material (i.e. 8870KU0) on the desired location. Required tool: SW4mm Hexagon Key

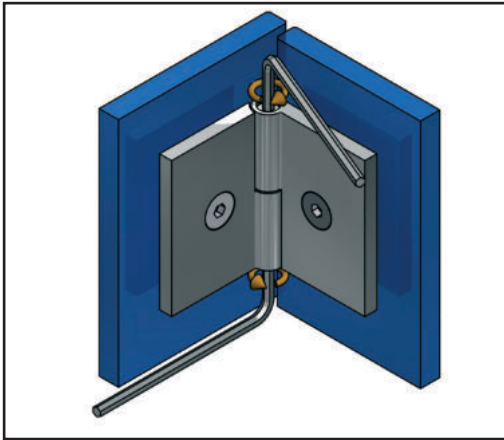

 Nach dem Ausrichten der Dusche werden die Schrauben zur Winkelfeststellung (max. 6N.m) und alle Schrauben bis zum Erreichen des max. Anzugsmomentes von 10N.m angezogen.

After the alignment of the shower, tighten the screws for the angle-adjustment (max. 6N.m) and all other screws until reaching the max. tightening torque of 10N.m.

2

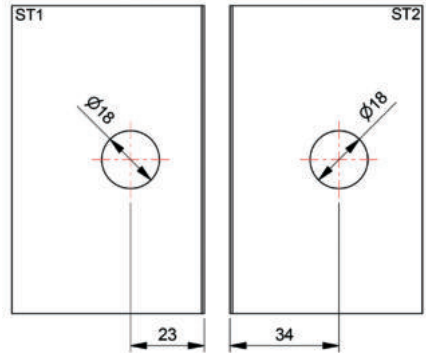

Glasbearbeitung für 8 mm Glas bei 90°
glass processing for 80 mm glass at 90°

Bei anderen Gradzahlen ändert sich der Gehrungswinkel und/oder der Bohrungsabstand dementsprechend
 For other angles, the miter angle and/or the bore distance changes accordingly

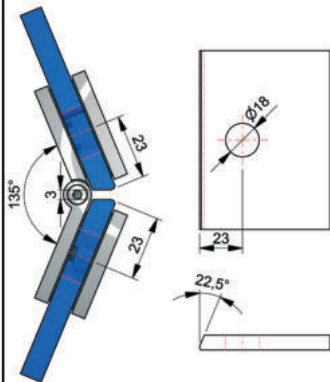

Gehrungswinkel und Bohrlochmaße für 8175ZN miter square and bore hole dimensions for 8175ZN

Winkel corner	Bohrlochmaß von Glaskante bore hole dimension from glass edge	Gehrungswinkel am Glas miter angle at glass	Bemerkung remark
80°	32 mm	50°	-
85°	31 mm	47,5°	-
90°	30 mm	45°	-
95°	29 mm	42,5°	-
100°	28 mm	40°	Bohrung geschlitzt bore hole slotted
105°	27 mm	37,5°	Bohrung geschlitzt bore hole slotted
110°	26 mm	35°	Bohrung geschlitzt bore hole slotted
115°	26 mm	32,5°	Bohrung geschlitzt bore hole slotted
120°	25 mm	30°	Bohrung geschlitzt bore hole slotted
125°	24 mm	27,5°	Bohrung geschlitzt bore hole slotted
130°	24 mm	25°	Bohrung geschlitzt bore hole slotted
135°	23 mm	22,5°	Bohrung geschlitzt bore hole slotted
140°	23 mm	20°	Bohrung geschlitzt bore hole slotted
145°	22 mm	17,5°	Bohrung geschlitzt bore hole slotted
150°	22 mm	15°	Bohrung geschlitzt bore hole slotted
155°	21 mm	12,5°	Bohrung geschlitzt bore hole slotted
160°	21 mm	10°	Bohrung geschlitzt bore hole slotted
165°	20 mm	7,5°	Bohrung geschlitzt bore hole slotted
170°	20 mm	5°	Bohrung geschlitzt bore hole slotted
175°	19 mm	0°	Bohrung geschlitzt bore hole slotted
180°	19 mm	0°	Bohrung geschlitzt bore hole slotted