

Portavant 60 twinline

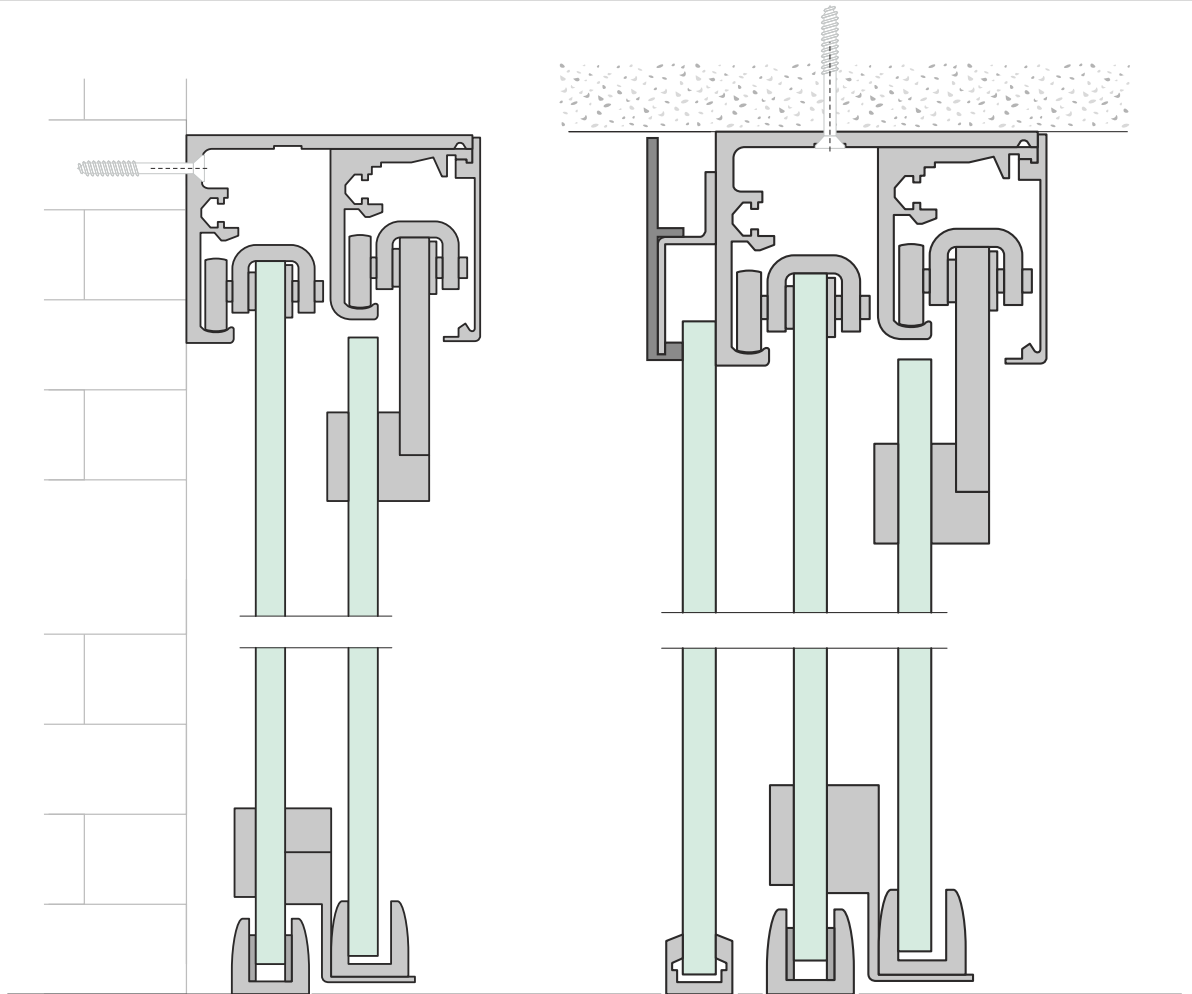

Montageanleitung / Installation instructions / Notice de montage

Wand- und Deckenmontage, Deckenmontage mit Festflügel /
Track fixed to wall or to ceiling, fixed to ceiling with sidelight /
Montage mural ou au plafond, montage au plafond avec vantail fixe

10.1.1.

VITRIS-Beschlag für Ganzglasschiebetüren – einseitig / beidseitig
VITRIS system for glass sliding doors – one-sided / two-sided
Ferrure VITRIS pour portes coulissantes tout-verre – unilatérales / bilatérales

D

In dieser Montageanleitung wird die Montage für einseitige und beidseitige Schiebetürenpaare mit und ohne Festflügel mit dem Glasschiebetürbeschlag Portavant 60 twinline beschrieben.

Bestimmungsgemäße Verwendung

Der Glasschiebetürbeschlag Portavant 60 twinline ist für die Befestigung von Glasschiebetüren aus Einscheibensicherheitsglas (ESG) und Verbundsicherheitsglas (VSG, aus Einscheibensicherheitsglas) geeignet. Die Oberfläche der Glasscheibe darf im Klemmbereich keine reibungsmindernde Oberflächenmodifikation haben. Ornamentgläser dürfen nicht verwendet werden. Die Montage von satiniertem Glas aus ESG oder VSG aus ESG ist zulässig.



Verletzungsgefahr!

Die Glasscheiben sind schwer. Fehler bei der Montage können zu schweren Verletzungen führen.

Der Glasschiebetürbeschlag darf nur durch Fachpersonal mit Erfahrung bei der Montage von Glasschiebetüren montiert werden.

Für die fachgerechte und tragfähige Montage zur Baustanz und die Auswahl des Befestigungsmaterials ist das Fachpersonal verantwortlich.

- Beachten Sie die Montageanleitung.
- Halten Sie sich an die in dieser Montageanleitung vorgeschriebene Reihenfolge.
- Beachten Sie insbesondere alle Hinweise, die mit dem Warndreieck gekennzeichnet sind.

Beachten Sie auch die Hinweise des Glasherstellers.

UK

These assembly instructions describe the attachment of one-sided and two-sided pairs of sliding doors with and without sidelights using the Portavant 60 twinline glass sliding door fittings.

Intended use

The Portavant 60 twinline glass sliding door fittings are suitable for the attachment of glass sliding doors made of tempered glass and laminated safety glass (made of tempered glass).

The surface of the glass sash must not have any modifications reducing surface friction. Patterned glass must not be used. The fixing (clamping) of satinated glass (basis: tempered glass or laminated safety glass made of tempered glass) is admitted.



Risk of injury!

The sashes are heavy. Errors in assembly can lead to serious injury.

The glass sliding door fittings must only be assembled by specialists with experience in the installation of glass sliding doors.

For the competent and stable fixation to the building structure and the selection of the fixing material, specialist personnel is required.

- Observe the assembly instructions.
- Keep to the sequence prescribed in these assembly instructions.
- Observe, in particular, all notes flagged with the warning triangle.

Any notes from the glass manufacturer should also be observed.

F

Cette notice de montage décrit le montage de la ferrure Portavant 60 twinline pour paires de portes coulissantes unilatérales et bilatérales avec et sans vantail fixe.

Utilisation conforme

La ferrure Portavant 60 twinline est conçue pour la fixation de portes coulissantes en verre trempé et en verre de sécurité feuilleté (à base de verre trempé).

La surface du vantail de verre ne peut subir aucune modification qui réduit la friction superficielle. Ne pas utiliser des verres imprimés. Le montage de verre satiné (base: verre trempé ou verre de sécurité feuilleté à base de verre trempé) est admissible.



Risque de blessure !

Les portes en verre sont lourdes. Les erreurs commises au montage peuvent provoquer des blessures graves.

La ferrure pour porte coulissante en verre doit être posée uniquement par des personnes ayant l'expérience du montage de portes de ce type.

Pour assurer une fixation solide et appropriée à la structure du bâtiment et pour assurer une bonne sélection du matériel de fixation, il est nécessaire de faire appel à un personnel qualifié.

- Respectez la notice de montage.
- Respectez l'ordre des opérations tel qu'il est décrit dans cette notice de montage.
- Faites en particulier attention aux instructions signalées par un triangle de signalisation.

Respectez aussi les instructions du fabricant du verre.

Wichtige Informationen / Important information / Informations importantes

Lieferumfang / Scope of delivery / Quantité livrée

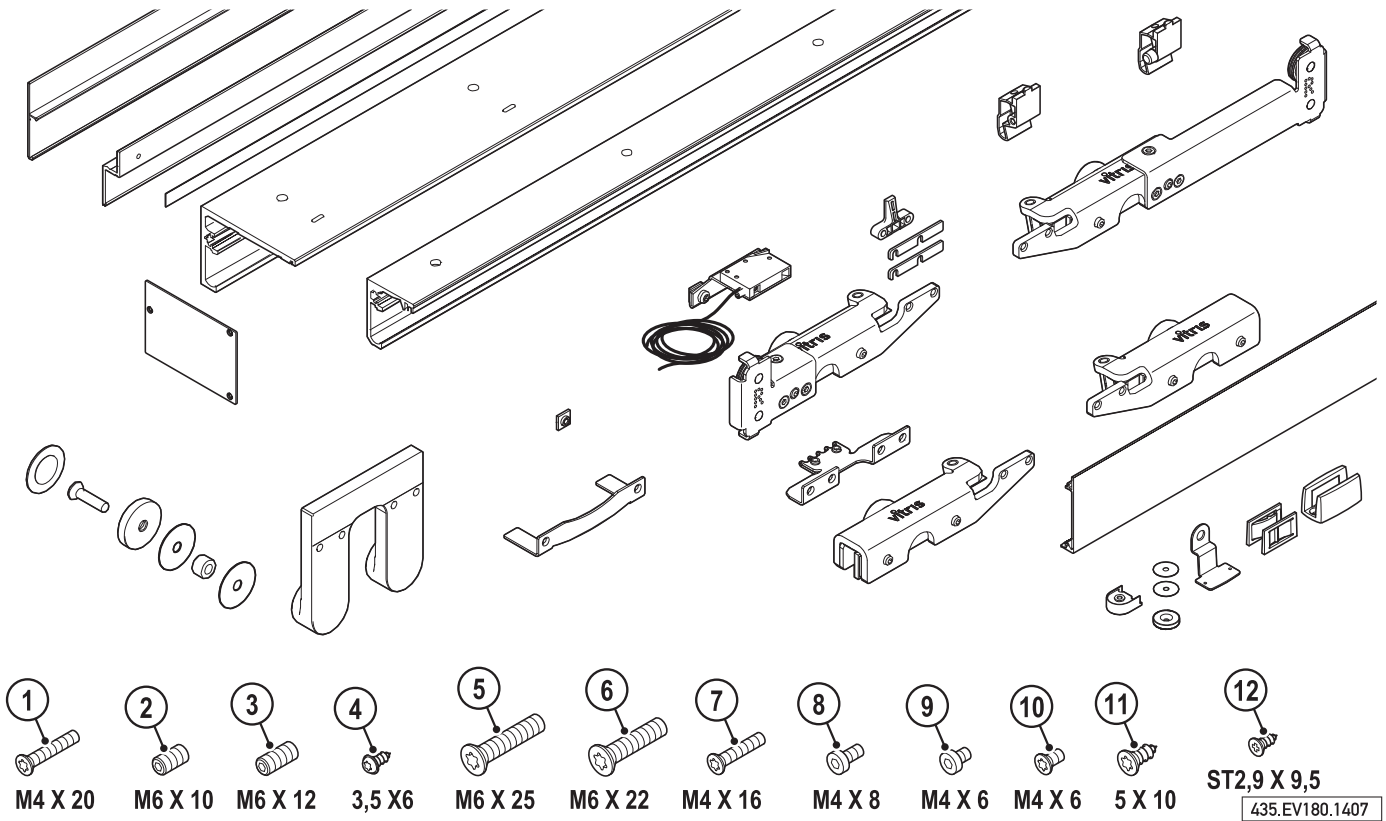

1	2	3	4	5	6	7	8	9	10	11	12
M4 X 20	M6 X 10	M6 X 12	3,5 X 6	M6 X 25	M6 X 22	M4 X 16	M4 X 8	M4 X 6	M4 X 6	5 X 10	ST2,9 X 9,5
											435.EV180.1407

Wichtige Hinweise / Important notes / Instructions importantes

Glasstärken (Nennmaß) / Glass thicknesses (nominal dimension) / Épaisseurs du verre (cote nominale)		
ESG ¹⁾	VSG ¹⁾	⚠
8 mm	8,76 mm	Das Verhältnis Höhe zu Breite der Glasscheiben darf maximal 3:1 betragen. Das maximale Flügelgewicht beträgt 60 kg. The maximum height-width ratio of the sashes is 3:1. The maximum sash weight is 60 kg. Le rapport hauteur / largeur des vitres ne doit pas dépasser 3/1. Le poids maximum d'un vantail est de 60 kg.
10 mm	10,76 mm	

1) ESG: Einscheibensicherheitsglas / Tempered glass / Verre trempé; VSG: Verbundsicherheitsglas (aus Einscheibensicherheitsglas) / Laminated safety glass (made of tempered glass) / Verre de sécurité feuilleté (à base de verre trempé)

Montage Laufschiene: Schraubendefinition / Attachment of track profile: screw definition / Montage du rail : définition des vis

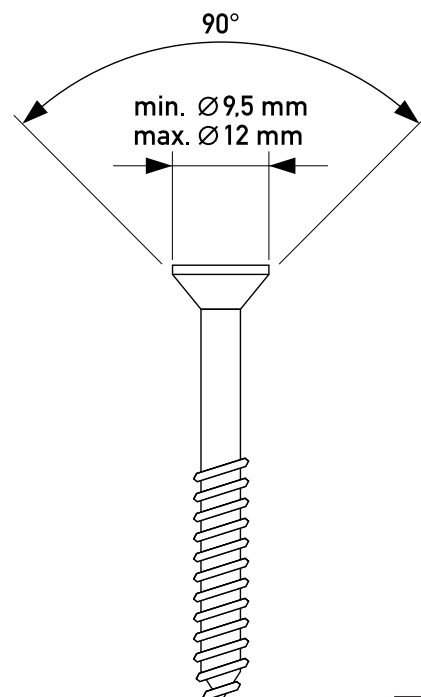

1104.EV174.021

Planungsgrundlagen / Planning criteria / Bases de calcul

Abmessungen einseitig / Dimensions, one-sided / Dimensions – portes unilatérales

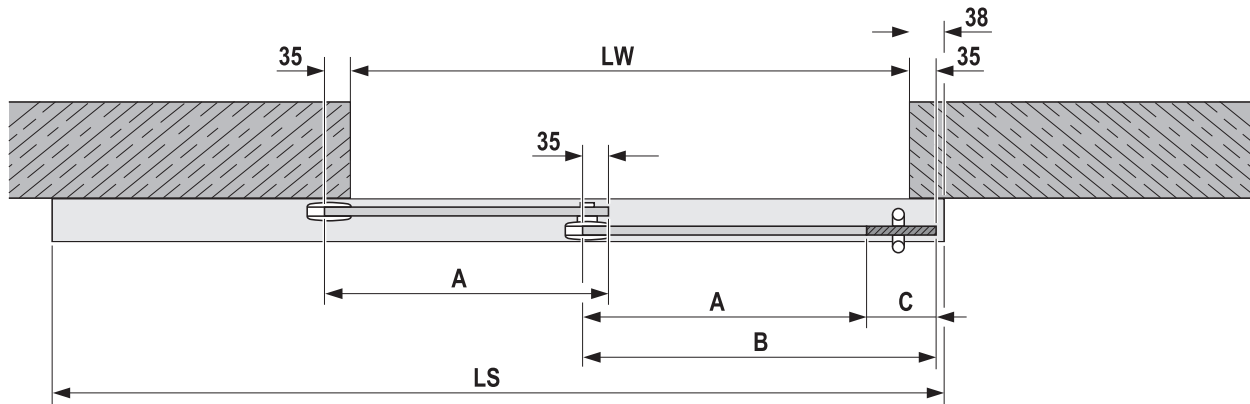

$$A = \frac{LW - C + 105}{2}$$

$$LS = A + LW + 41$$

$$A = \frac{LS - C + 64}{3}$$

$$B = A + C$$

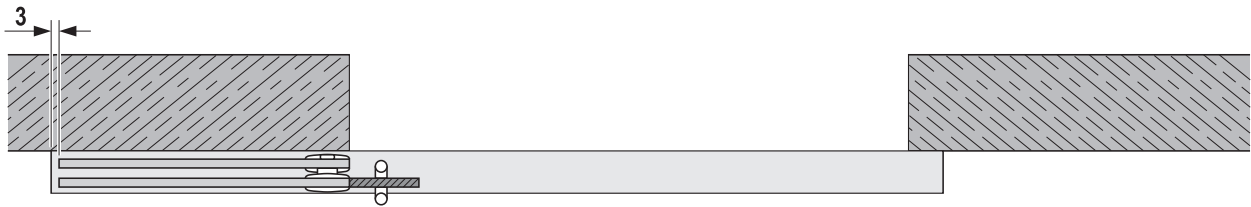

436.EV180.1407

Abmessungen beidseitig / Dimensions, two-sided / Dimensions – portes bilatérales

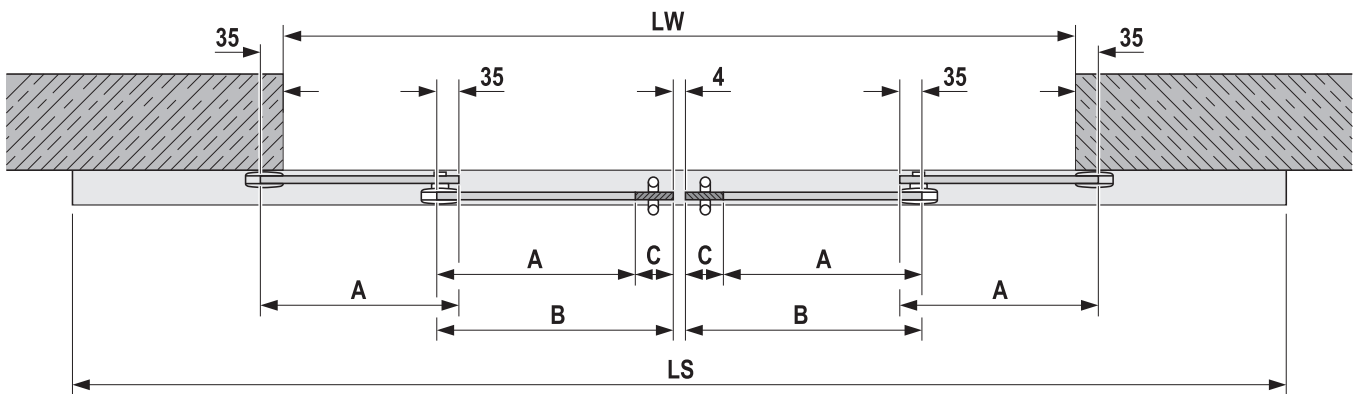

$$A = \frac{LW - 2C + 136}{4}$$

$$LS = 2A + LW + 6$$

$$A = \frac{LS - 2C + 130}{6}$$

$$B = A + C$$

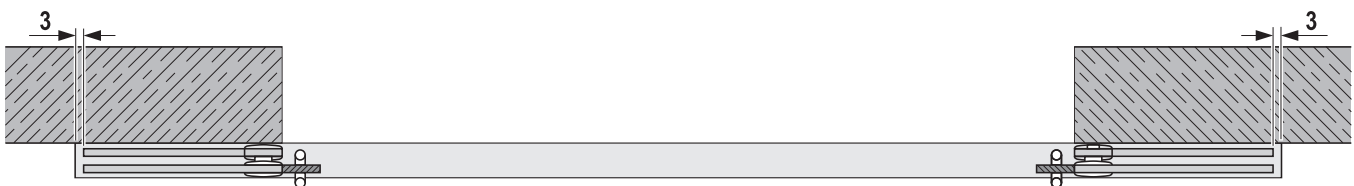

438.EV180.1407

Scheibenhöhe / Sash height / Hauteur de la vitre

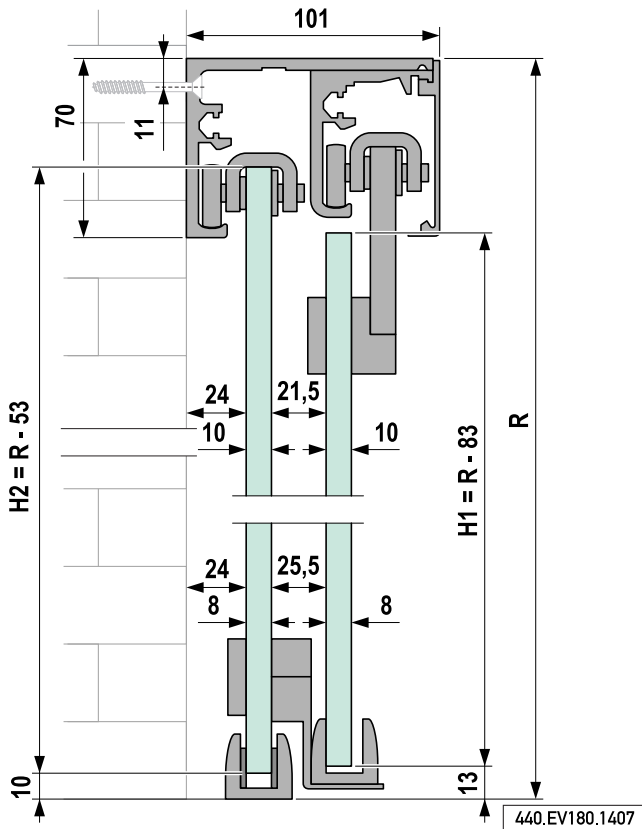

Abmessungen einseitig mit Festflügel / Dimensions, one-sided, with sidelight / Dimensions, portes unilatérales, avec vantail fixe

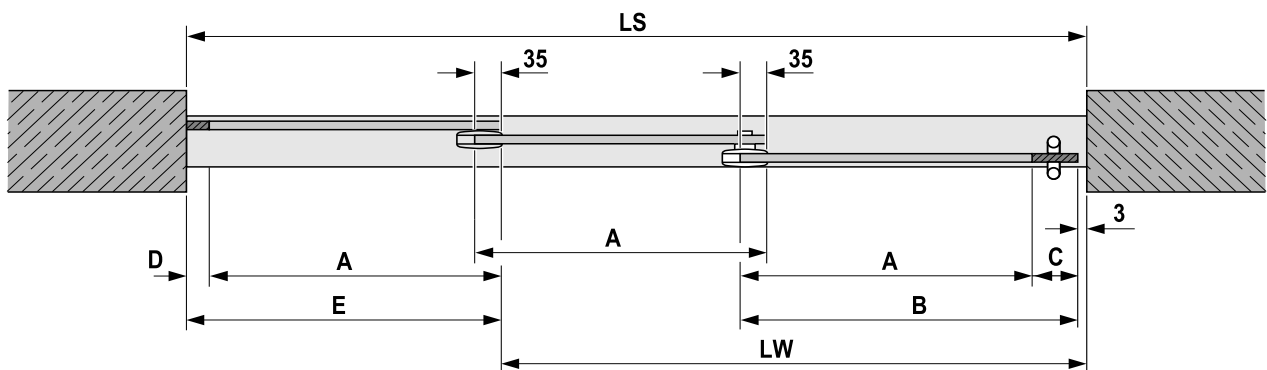

$$A = \frac{LS - C - D + 67}{3}$$

$$B = A + C$$

$$A = \frac{LW - C + 67}{2}$$

$$E = A + D$$

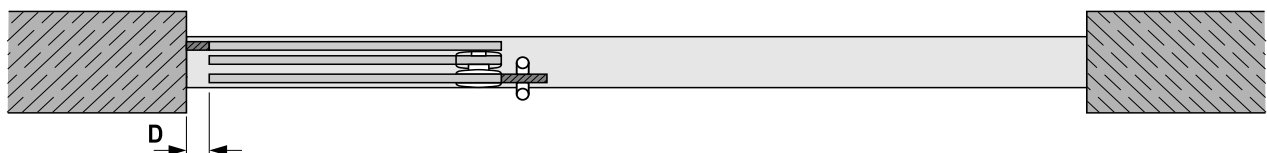

437.EV180.1407

Abmessungen beidseitig mit Festflügel / Dimensions, two-sided, with sidelight / Dimensions, portes bilatérales, avec vantail fixe

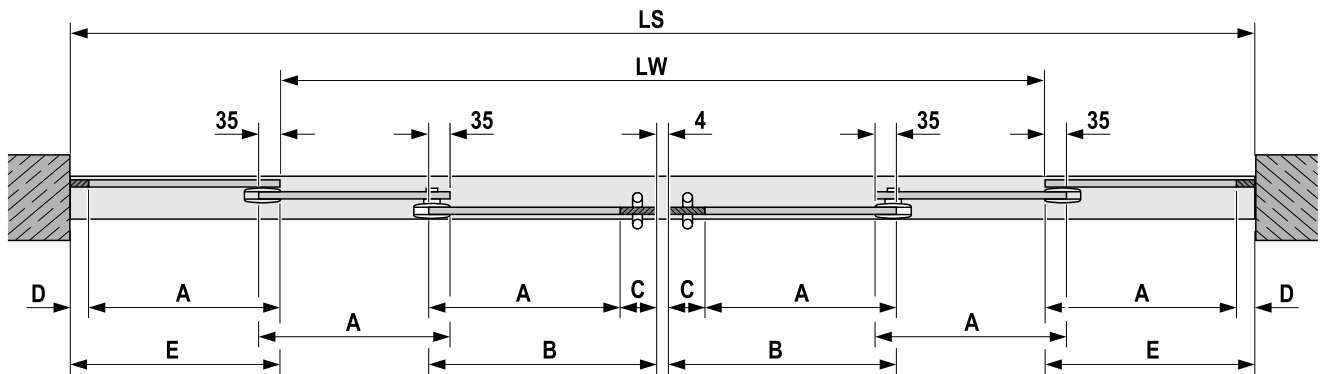

$$A = \frac{LS - 2C - 2D + 136}{6}$$

$$B = A + C$$

$$A = \frac{LW - 2C + 136}{4}$$

$$E = A + D$$

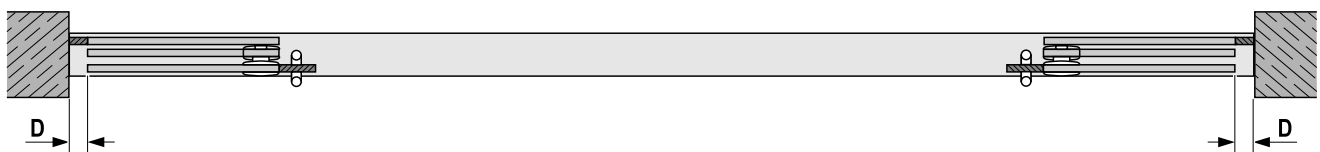

439.EV180.1407

Scheibenhöhe / Sash height / Hauteur de la vitre

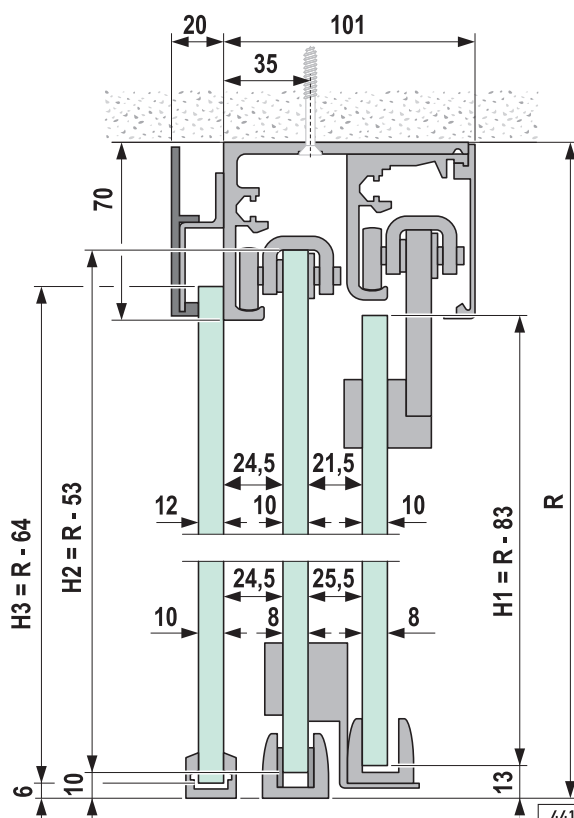

441.EV180.1407

Werkzeuge / Tools / Outils

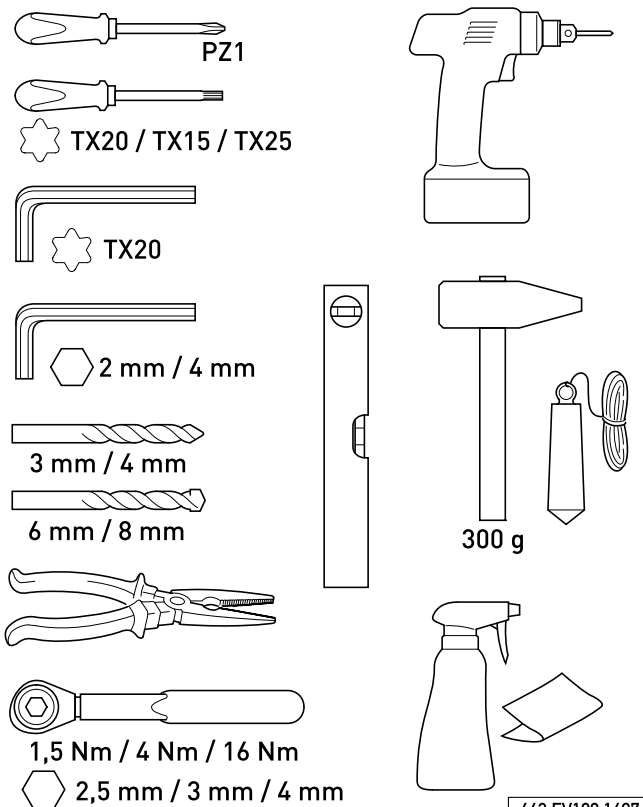

442.EV180.1407

Laufschiene für Festflügel / Top track for sidelight / Rail pour vantail fixe

Bei Festflügelmontage / Version with sidelight / Version avec vantail fixe

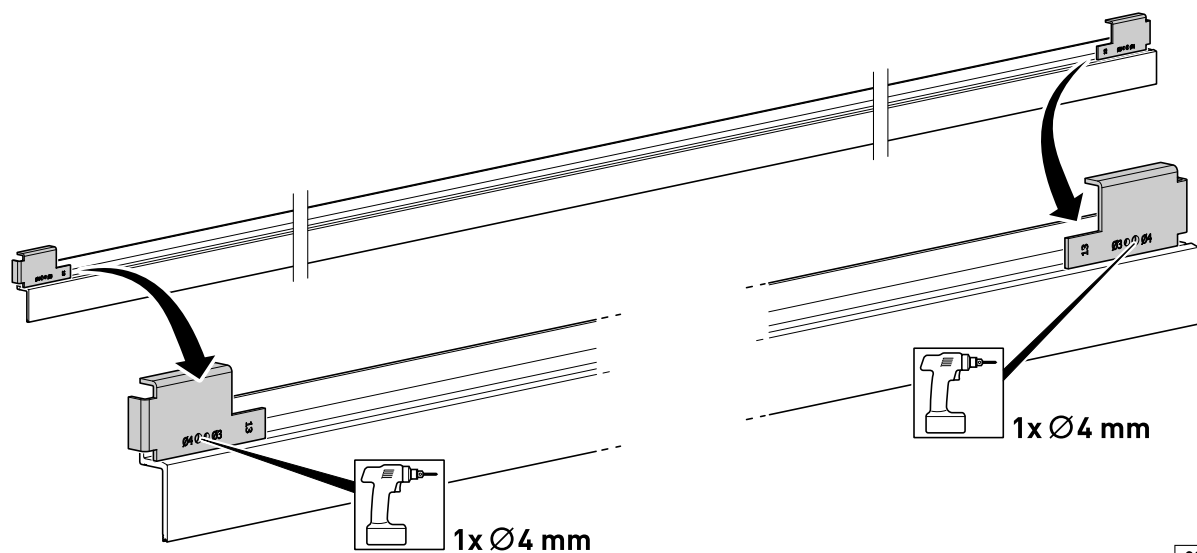
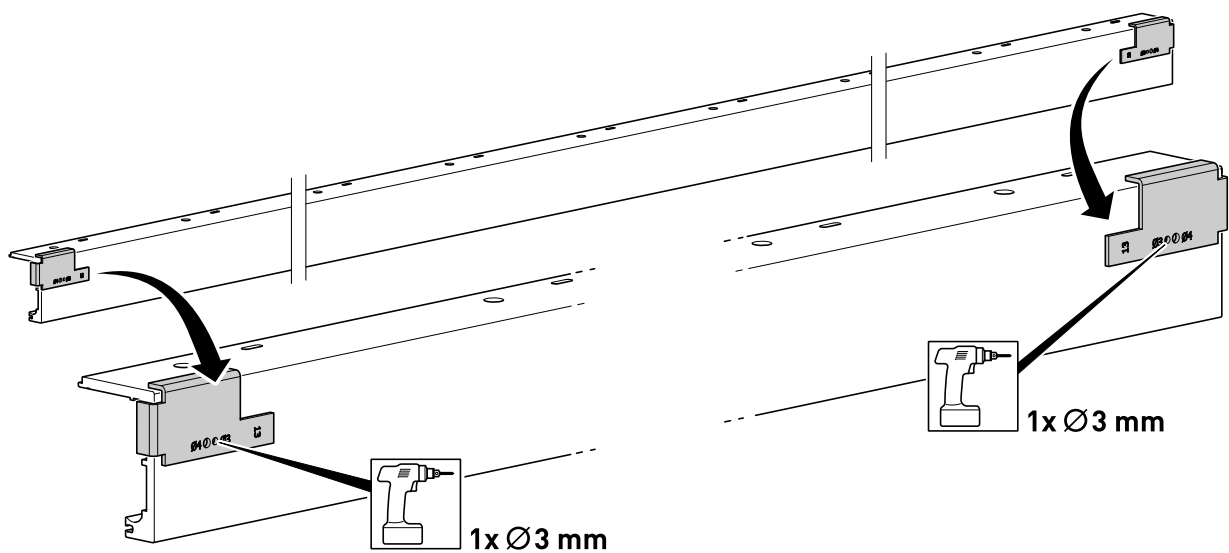
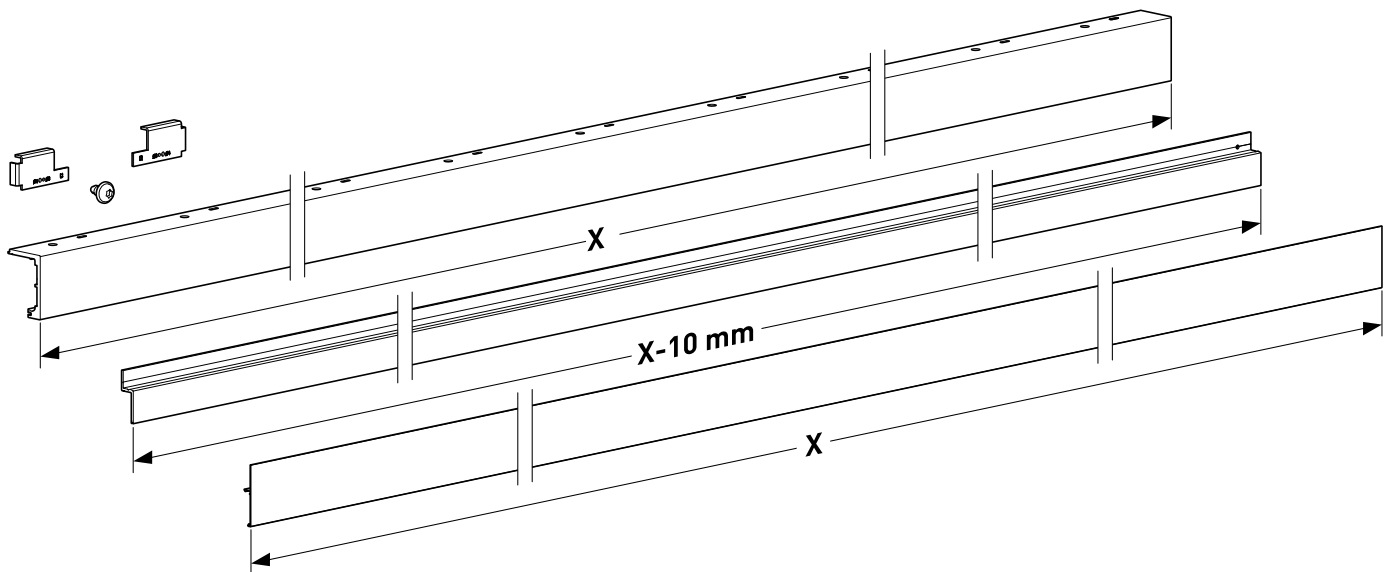

396.EV175.1408

Laufschiene für Festflügel / Top track for sidelight / Rail pour vantail fixe

Bei Festflügelmontage / Version with sidelight / Version avec vantail fixe

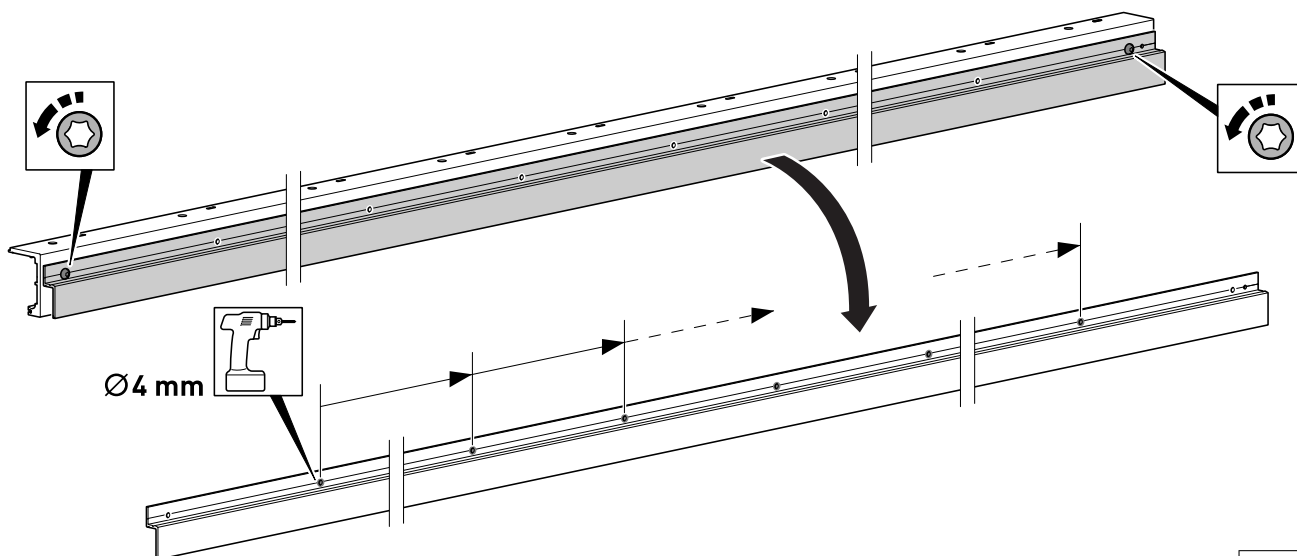
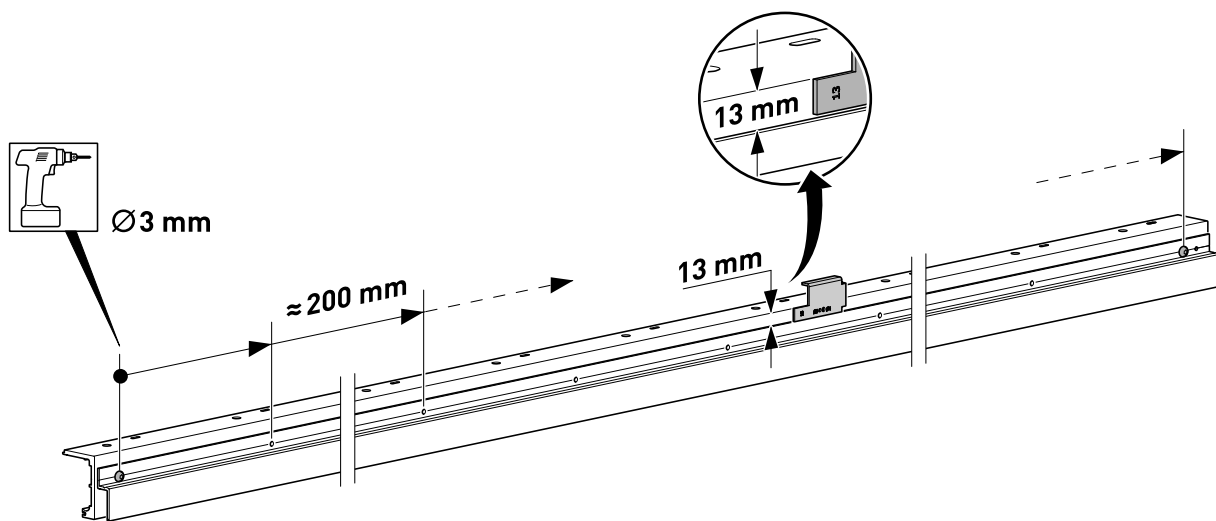
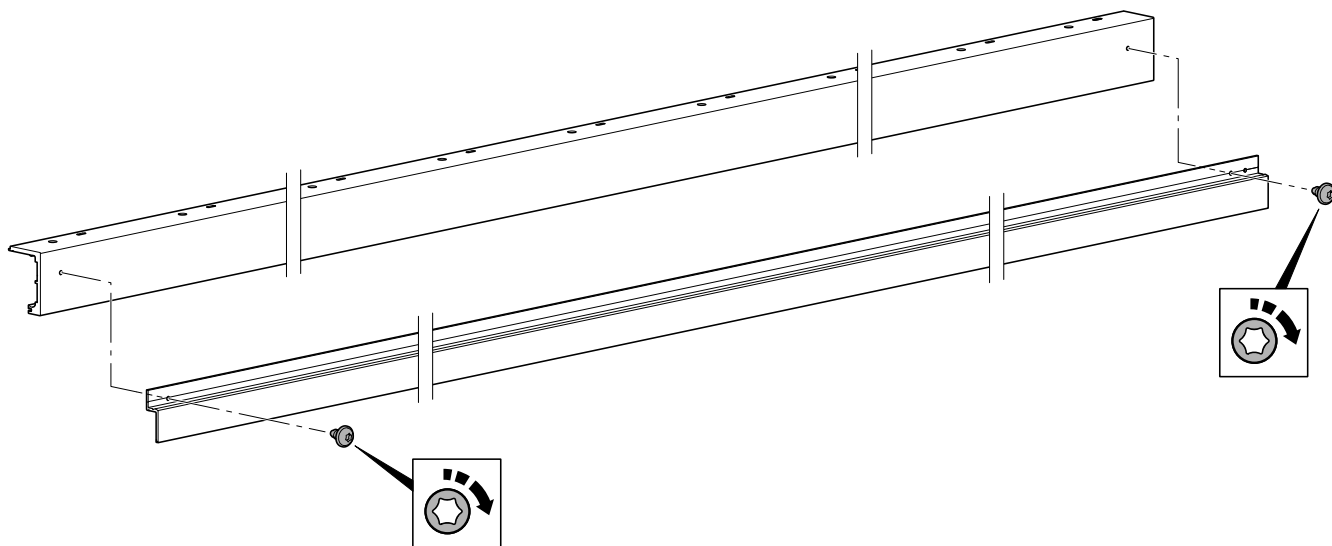

399.EV175.1408

Laufschiene für Festflügel / Top track for sidelight / Rail pour vantail fixe

Bei Festflügelmontage / Version with sidelight / Version avec vantail fixe

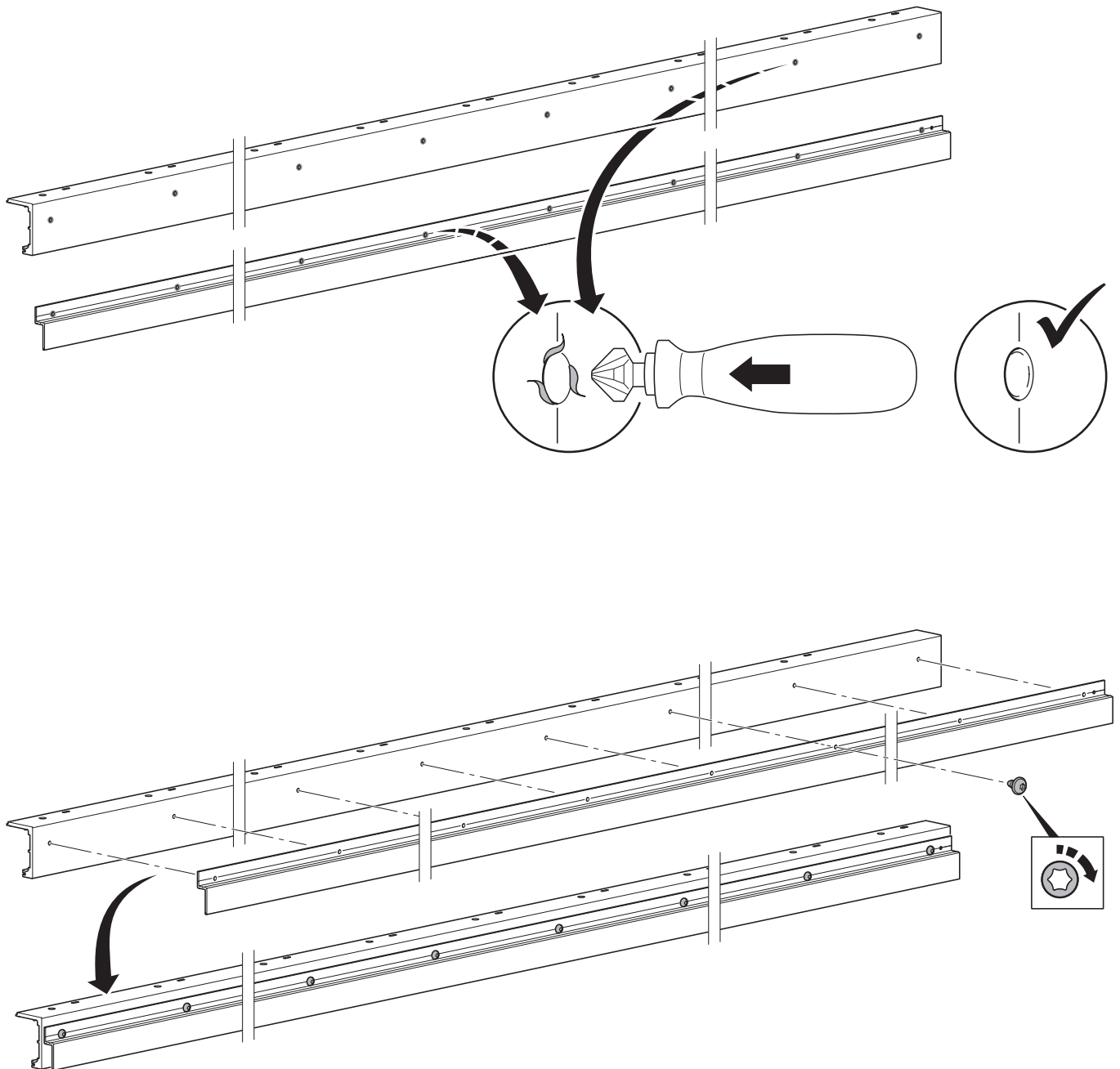

401.EV175.1211

Laufschiene für Festflügel / Top track for sidelight / Rail pour vantail fixe

Bei Festflügelmontage / Version with sidelight / Version avec vantail fixe

- Achtung!**
 Die Blende beim Einsetzen nicht verbiegen!
 - Die Blende nach und nach andrücken.
 - Nur im Bereich des Steges drücken.

- Attention !**
 Ne pas plier le bandeau lors de l'insertion !
 - Enfoncer le bandeau progressivement.
 - Ne pousser que dans la zone de la nervure.

- Caution!**
 Do not bend the cover profile when installing!
 - Gradually press on the cover profile.
 - Only push in the web area.

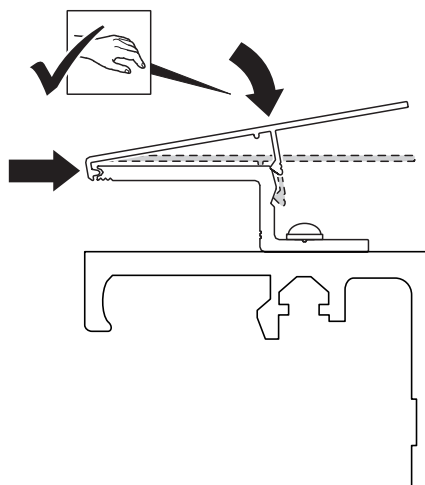
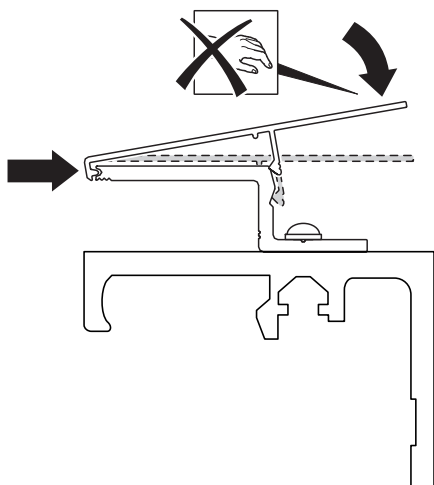

443.EV180.1407

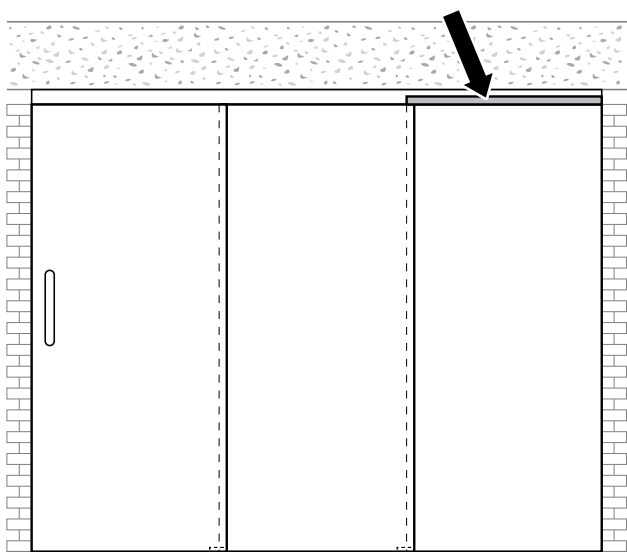

444.EV180.1407

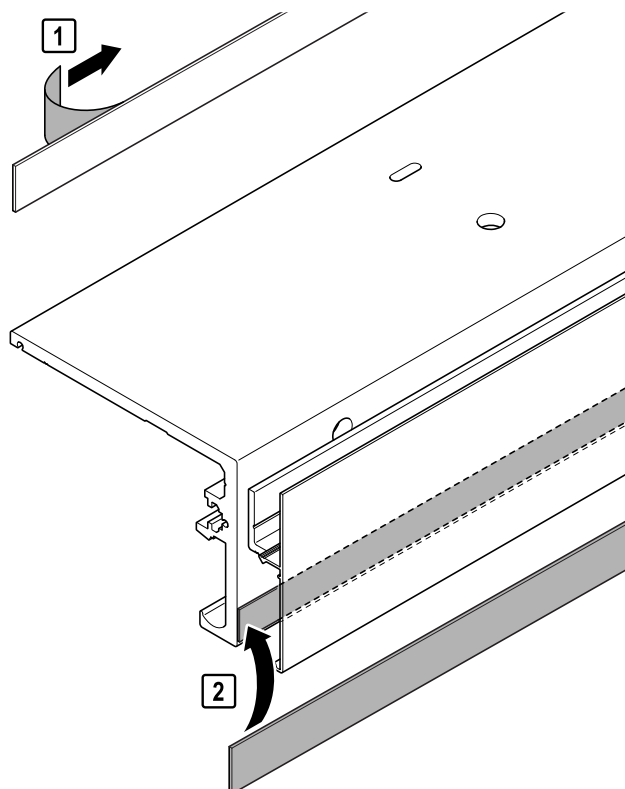

445.EV180.1407

Montagevorbereitungen / Assembly preparation / Préparations du montage

Einschieben der Gewindeplatten / Inserting threaded plates / Mise en place des plaques filetées

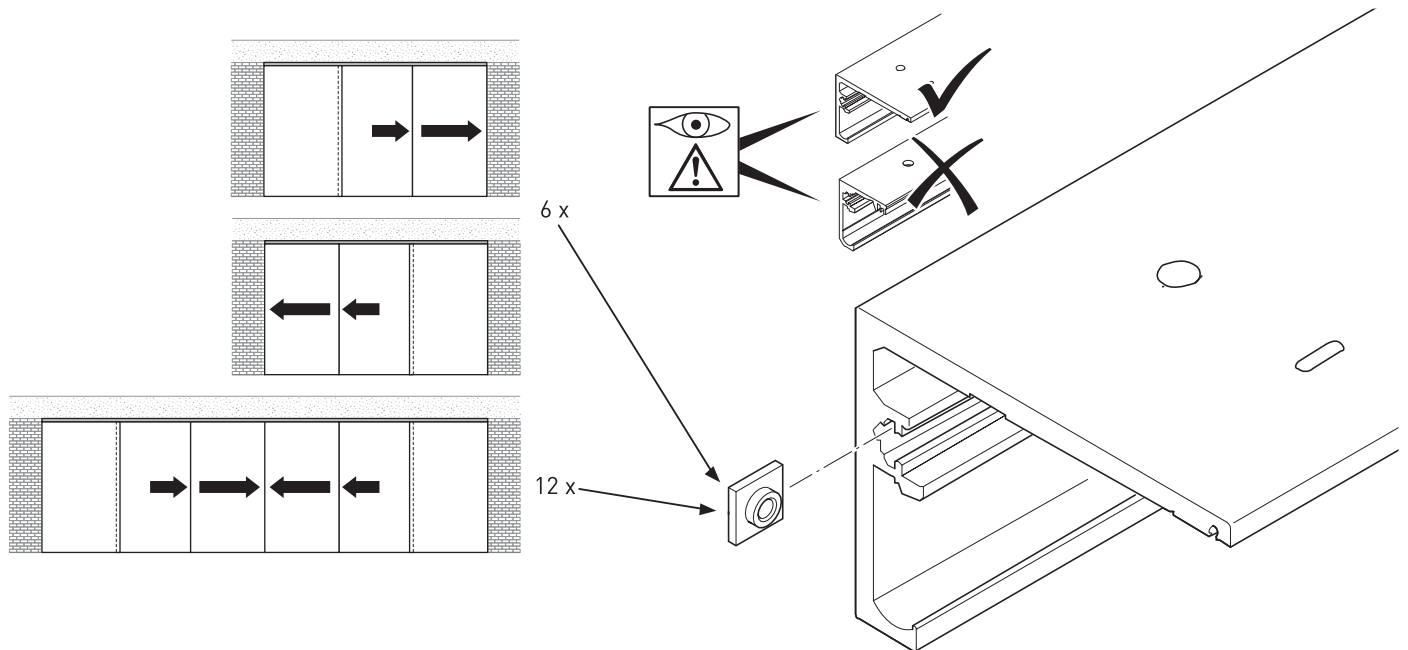

446.EV180.1407

Bei Wandmontage / In case of wall attachment / En cas de montage mural

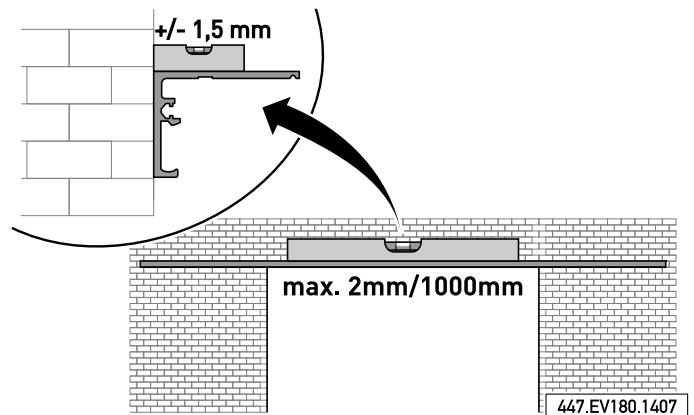
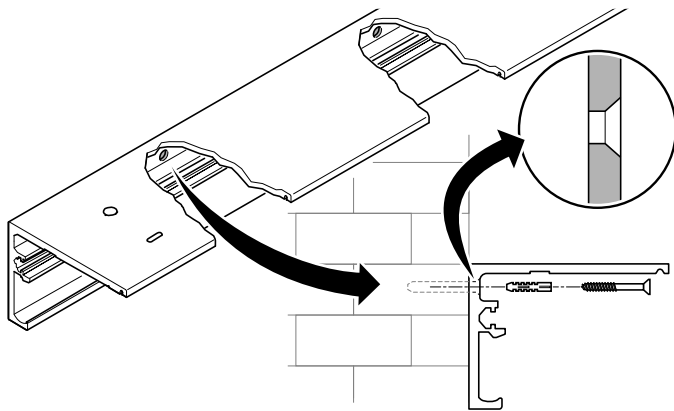

- Verletzungsgefahr!**
- Jede Bohrung verschrauben.
- Risk of injury!**
- Insert screw into each drill hole and tighten.
- Risque de blessure !**
- Mettre une vis dans chaque trou.

- Verletzungsgefahr!**
- Tragfähigkeit der Verbindung und der Bausubstanz sicherstellen.
- Risk of injury!**
- Ensure proper load-bearing capacity of connection and building structure.
- Risque de blessure !**
- S'assurer de la capacité de portage de l'assemblage et du bâtiment.

Bei Deckenmontage / In case of ceiling attachment / En cas de montage au plafond

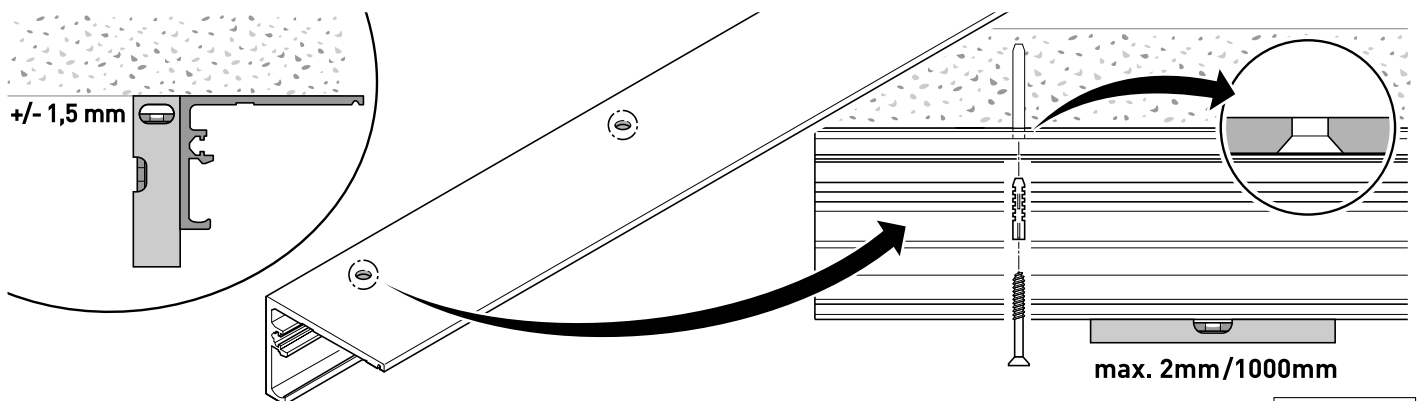

- Verletzungsgefahr!**
- Jede Bohrung verschrauben.
- Risk of injury!**
- Insert screw into each drill hole and tighten.
- Risque de blessure !**
- Mettre une vis dans chaque trou.

- Verletzungsgefahr!**
- Tragfähigkeit der Verbindung und der Bausubstanz sicherstellen.
- Risk of injury!**
- Ensure proper load-bearing capacity of connection and building structure.
- Risque de blessure !**
- S'assurer de la capacité de portage de l'assemblage et du bâtiment.

Montage des Festflügels / Installation of the sidelight / Montage du vantail fixe

Montage der Profile / Installation of profiles / Montage des profilés

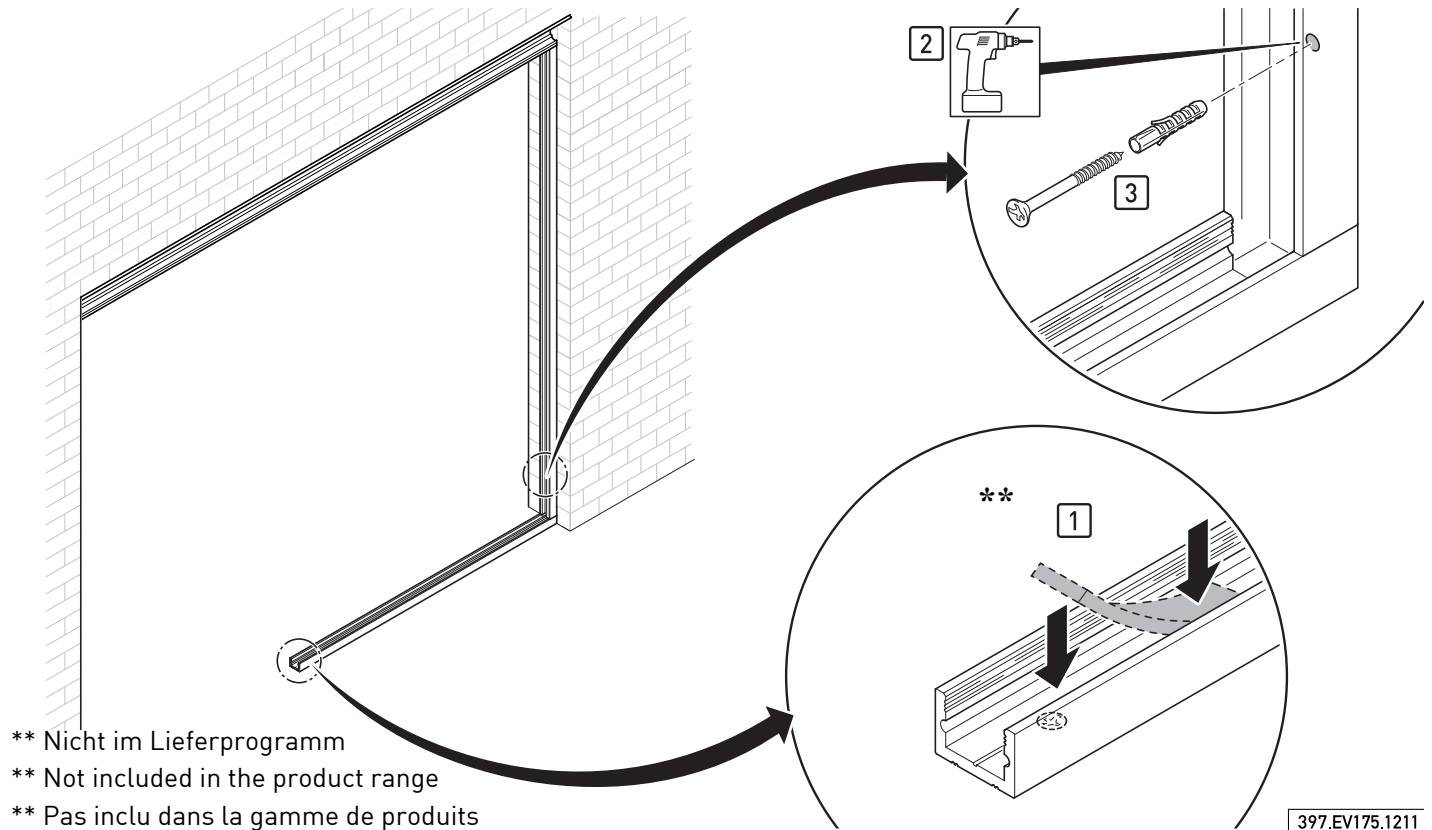

- ** Nicht im Lieferprogramm
- ** Not included in the product range
- ** Pas inclu dans la gamme de produits

397.EV175.1211

Silikonband für Laufschiene / Silicone strip for track profile / Joint en silicone pour rail

Glasscheibe Sash Vitre	Artikelnummer Order number Numéro d'article		
	50 m transparent	5 m transparent	
10 mm	617 254.0000.000	617 254.5000.000	
12 mm	617 256.0000.000	617 256.5000.000	

Silikonband für U-Profil / Silicone strip for U-profile / Joint en silicone pour profilé en U

Glasscheibe Sash Vitre	Artikelnummer Order number Numéro d'article		
	50 m transparent	5 m transparent	
10 mm	617 255.0000.000	617 255.5000.000	
12 mm	617 256.0000.000	617 256.5000.000	

Montage des Festflügels / Installation of the sidelight / Montage du vantail fixe

Scheibe einsetzen / Insert sash / Pose de la vitre

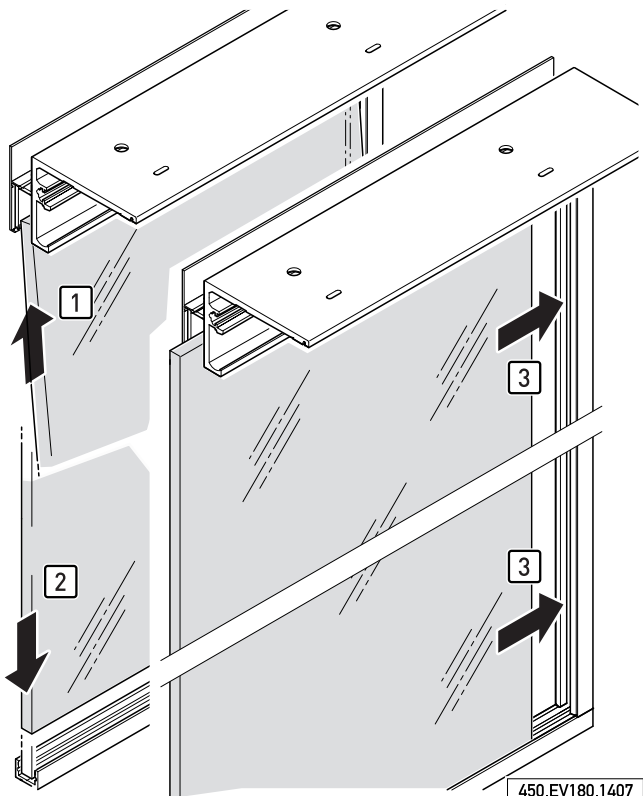

Silikondichtungen einsetzen / Insert silicon joint / Pose du joint en silicone

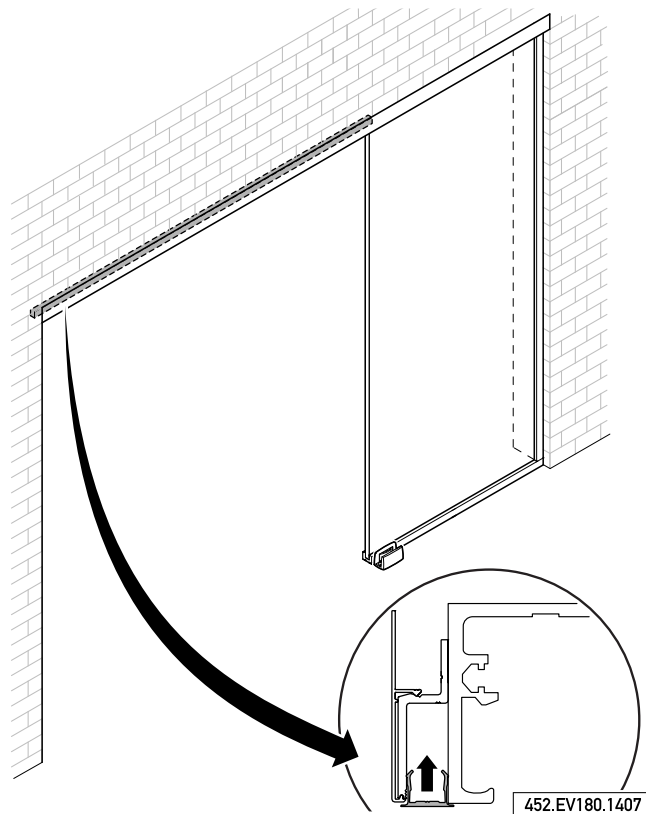
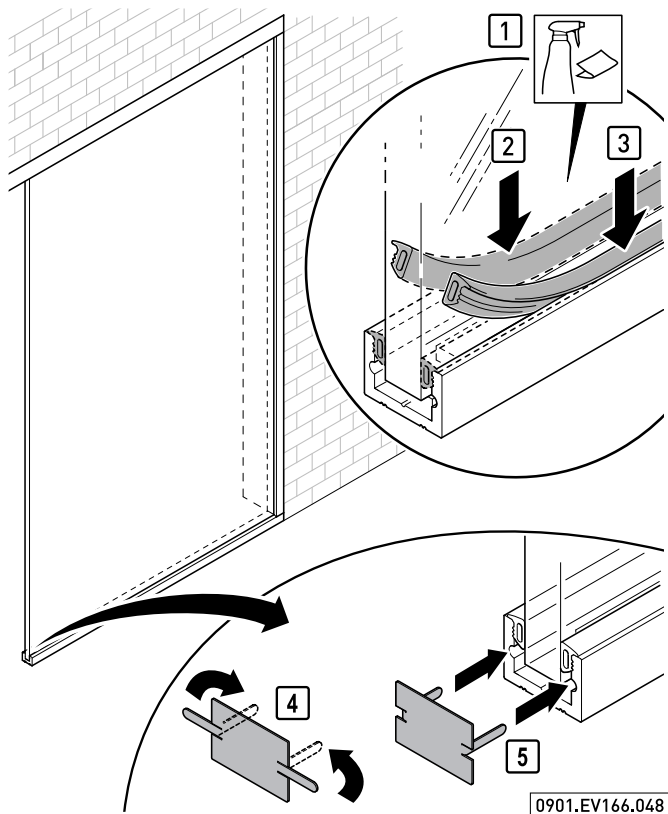
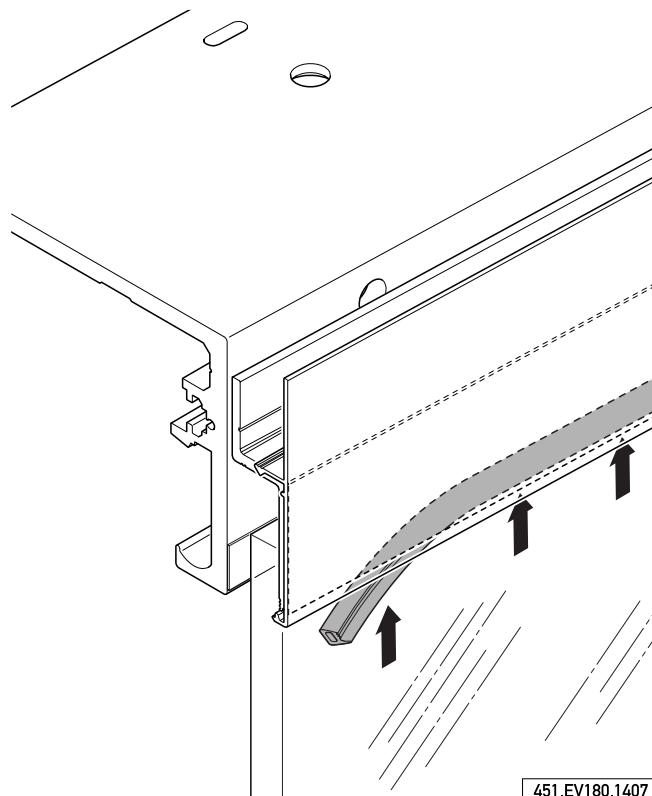

Bohrungen / Drill holes / Perçages

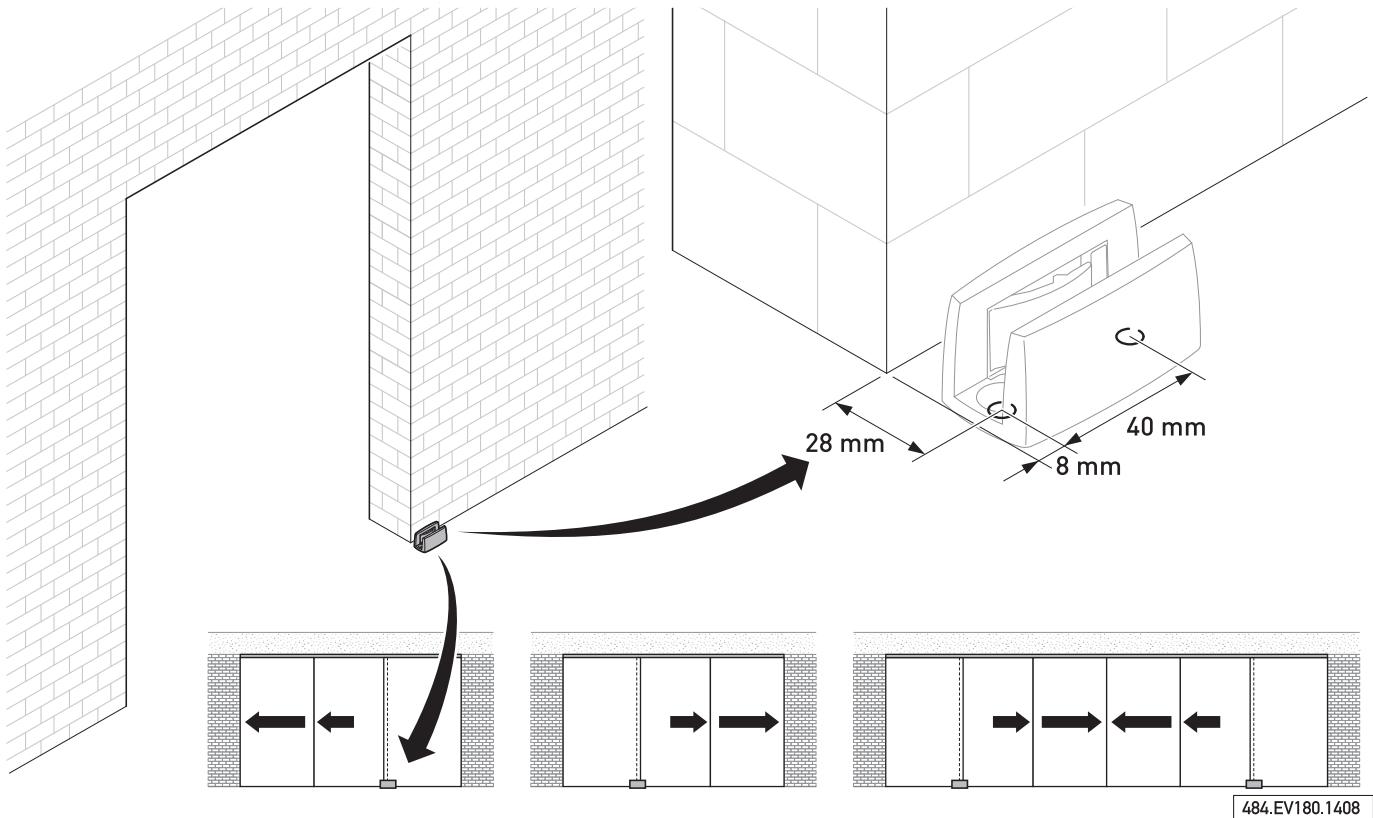

Montage / Assembly / Montage

8 mm ESG / 8,76 mm VSG

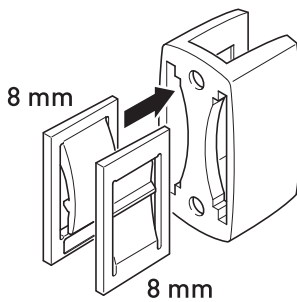

ESG
Einscheibensicherheitsglas
Tempered glass
Verre trempé

10 mm ESG / 10,76 mm VSG

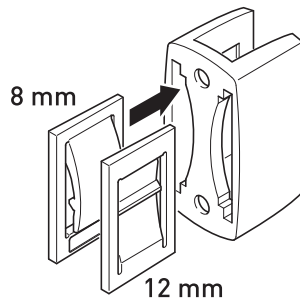

VSG
Verbundsicherheitsglas (aus ESG)
Laminated safety glass (made of tempered glass)
Verre de sécurité feuilleté (à base de verre trempé)

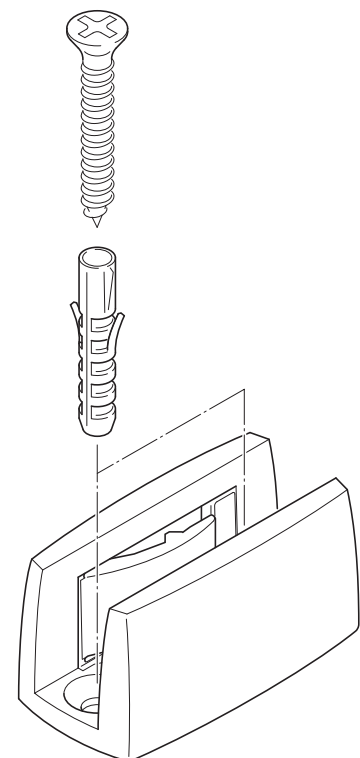

1103.EV174.009

Dämpfer und Endanschläge / Cushioning systems and end stops / Amortisseurs et butées

Montage der Dämpfer / Assembly of the cushioning systems / Montage des amortisseurs

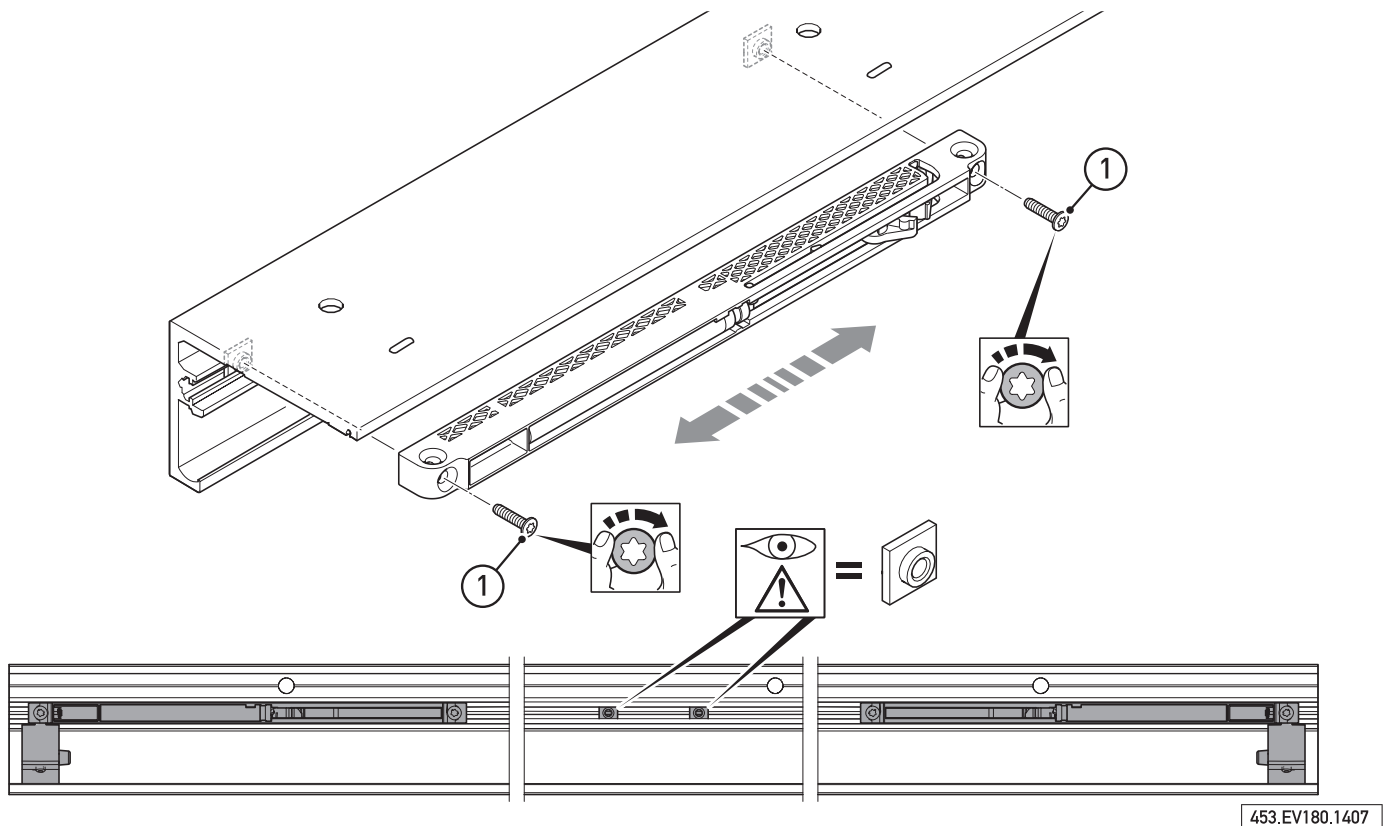

Montage der Dämpfer und Endanschläge / Assembly of cushioning systems and end stops / Montage des amortisseurs et des butées

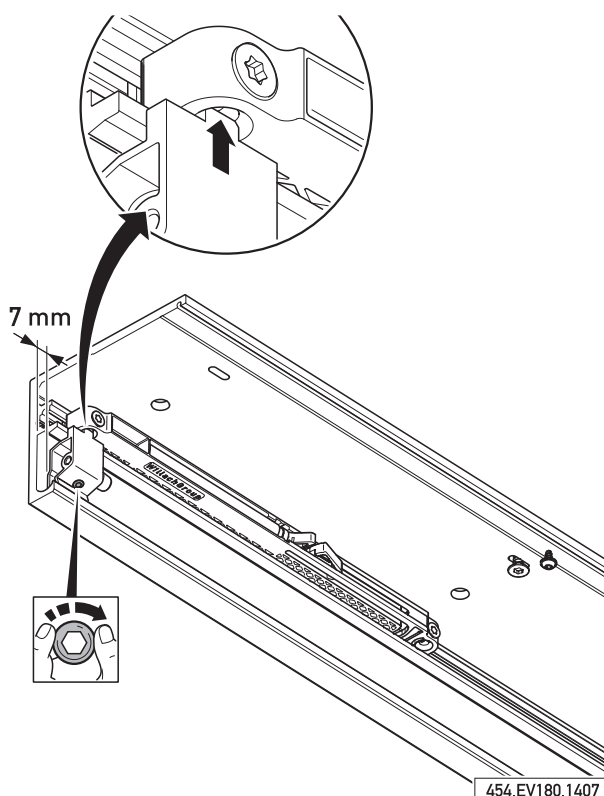

- Dämpfer verschiebbar anschrauben.
- Endanschlag in Dämpfer einrasten.
- Beide in Anschlagposition schieben.
- Schraube leicht anziehen. Der Anschlag darf nicht herausfallen.
- Attach cushioning systems loosely using screws.
- Engage end stop with cushioning system.
- Push both to end position.
- Tighten screw lightly. End stop must not fall out.
- Visser les amortisseurs sans serrer de manière à pouvoir encore les déplacer.
- Verrouiller la butée dans l'amortisseur.
- Déplacer le tout dans la position de butée.
- Visser légèrement la vis. La butée ne doit pas tomber.

Sicherheitshinweis Türbeschläge / Safety notices for door fittings / Consigne de sécurité pour les ferrures de porte

- ⚠ Verletzungsgefahr durch Herausrutschen der Scheibe bei unsachgemäßer Montage!**
- Die Klemmflächen der Glasscheibe, der Laufwagen und der Glasbeilagen müssen sauber, trocken und fettfrei sein.
- Scheibe und Glasbeilagen mit Glasreiniger reinigen und trocknen lassen.
 - Berühren Sie Glasscheibe, Glasbeilagen und Laufwagen nach dem Reinigen nicht an den Klemmflächen.

- ⚠ Risque de blessure par glissement de la vitre en cas de montage non conforme !**
- Les surfaces de serrage des chariots et des cales doivent être propres, sèches et exemptes de graisse.
- Nettoyer la vitre et les cales avec un nettoyant à vitres et laisser sécher.
 - Après le nettoyage, ne prenez pas les cales et les chariots par les surfaces de serrage.

- ⚠ Risk of injury if sash slides down because of improper assembly!**
- The clamp surfaces of the sash, roller assemblies and shims must be clean, dry and free from grease.
- Clean sash and shims with glass cleaner and allow to dry.
 - After cleaning, do not touch sash, shims and roller assemblies on the clamping surfaces.

Reinigung / Cleaning / Nettoyage

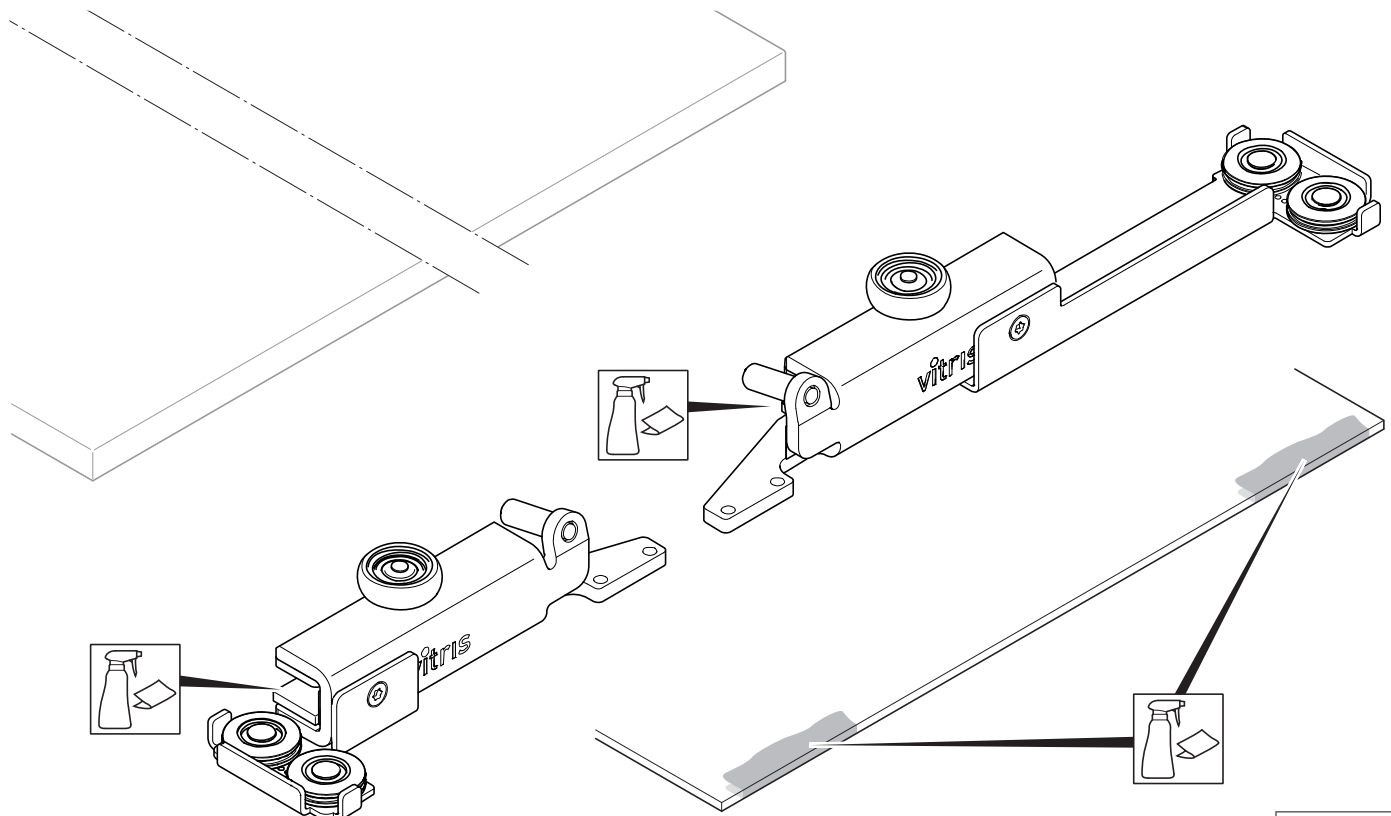

455.EV180.1407

Montage der Laufwagen „R“ / Assembly of roller assemblies “ R” / Montage des chariots « R »

Anziehen mit 4 Nm
Tighten with 4 Nm
Visser à 4 Nm

Nachziehen mit 4 Nm
Retighten with 4 Nm
Resserrer à 4 Nm

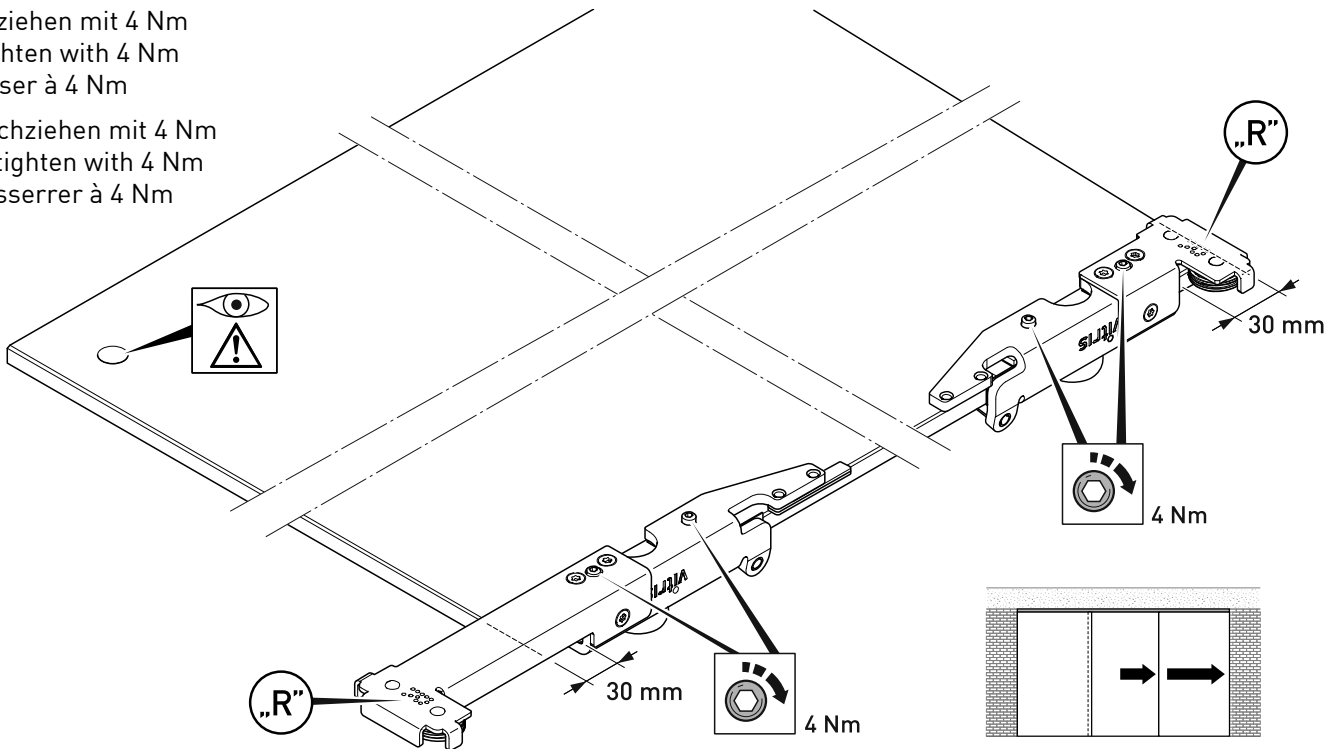

456.EV180.1407

Auswahl der Druckschrauben
Selection of pressure screw
Sélection des vis de pression

8 mm ESG ¹⁾ / 8,76 mm VSG ¹⁾	<p>3 M6 x 12 mm</p>	<p>12 mm</p>
10 mm ESG ¹⁾ / 10,76 mm VSG ¹⁾	<p>2 M6 x 10 mm</p>	<p>10 mm</p>

1) ESG: Einscheibensicherheitsglas / Tempered glass / Verre trempé; VSG: Verbundsicherheitsglas (aus Einscheibensicherheitsglas) / Laminated safety glass (made of tempered glass) / Verre de sécurité feuilleté (à base de verre trempé)

- Verletzungsgefahr!**
 – Vorgeschriebenes Drehmoment einhalten.
- Risk of injury!**
 – Maintain prescribed torque.
- Risque de blessure !**
 – Respecter le couple de serrage requis.

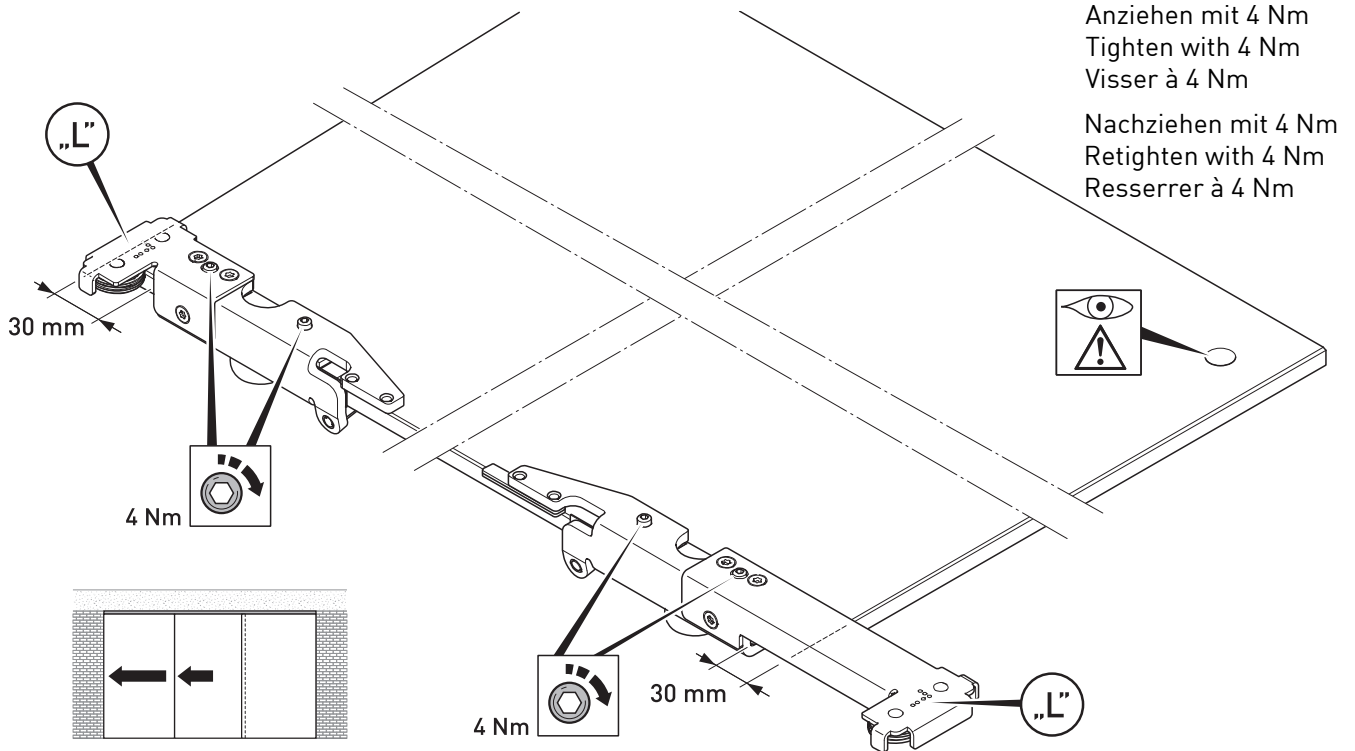

Montage der Laufwagen „L“ / Assembly of roller assemblies „L“ / Montage des chariots « L »

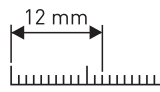
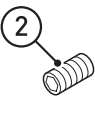
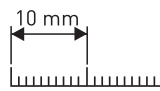

485.EV180.1408

Auswahl der Druckschrauben Selection of pressure screw Sélection des vis de pression		
8 mm ESG ¹⁾ / 8,76 mm VSG ¹⁾	 M6 x 12 mm	
10 mm ESG ¹⁾ / 10,76 mm VSG ¹⁾	 M6 x 10 mm	

1) ESG: Einscheibensicherheitsglas / Tempered glass / Verre trempé; VSG: Verbundsicherheitsglas (aus Einscheibensicherheitsglas) / Laminated safety glass (made of tempered glass) / Verre de sécurité feuilleté (à base de verre trempé)

-  **Verletzungsgefahr!**
– Vorgeschriebenes Drehmoment einhalten.
-  **Risk of injury!**
– Maintain prescribed torque.
-  **Risque de blessure !**
– Respecter le couple de serrage requis.

Montage des Seils / Mounting the cable / Montage du câble

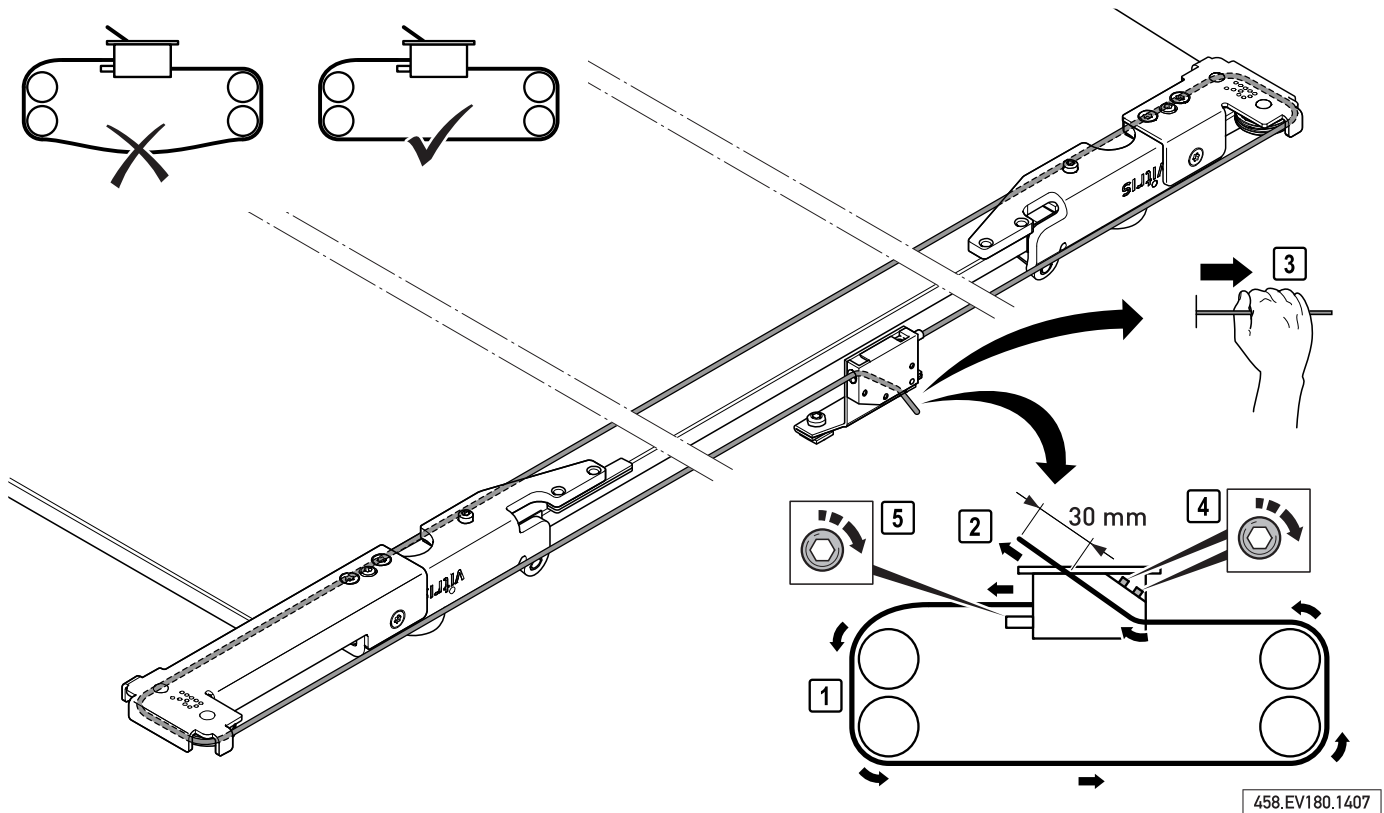
Achtung! Funktionsstörungen möglich!

- Seil von Hand spannen, es darf nicht durchhängen.
- Schrauben festziehen.
- Heraushängendes Seil auf 30 mm kürzen.
- Seil spannen. Nicht zu stark spannen. Die Rollen dürfen sich nicht verbiegen.

Caution! Malfunction possible!

- Tension cable by hand, it must not sag.
- Tighten screws.
- Shorten protruding end of cable to 30 mm.
- Tension the cable. Do not over tension. The rollers must not be bent.

Attention ! Risque de problèmes de fonctionnement !

- Tendre le câble à la main. Il ne doit pas pendre.
- Serrer les vis.
- Raccourcir à 30 mm le câble pendant.
- Tendre le câble. Ne pas le tendre excessivement. Les galets ne doivent pas se déformer.

Reinigung der Lauffläche / Cleaning of running surface / Nettoyage de la surface de glissement

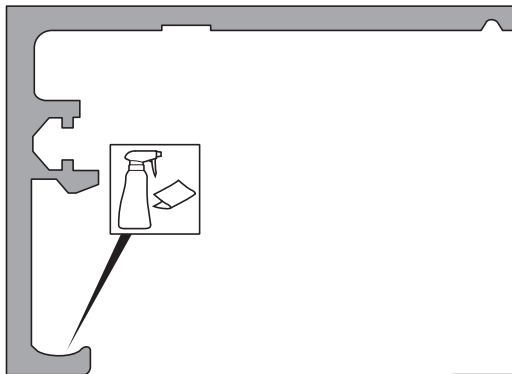

457.EV180.1407

i Hinweis:
Nur eine sorgfältig gereinigte Lauffläche garantiert einen leisen Lauf.
Schmutz führt zu Schäden an den Laufflächen der Kugellager.

i Note:
Only a carefully cleaned running surface will ensure silent running.
Dirt damages running surfaces of the ball bearings.

i Remarque :
Pour être silencieuse, la surface de glissement doit être soigneusement nettoyée.
Les salissures risquent d'endommager la surface de glissement des roulements à billes.

Schiebetür einhängen / Suspending sliding door / Accrocher la porte coulissante

! Verletzungsgefahr!
– Glasschiebetür kann ohne Aushängesicherung aus der Laufschiene springen.

! Risk of injury!
– Without safety catch, the glass sliding door may jump out of the track profile.

! Risque de blessure !
– Sans protection antidécrochage, la porte coulissante vitrée peut dérailler.

Schiebetür einhängen / Suspending sliding door / Accrochage de la porte coulissante

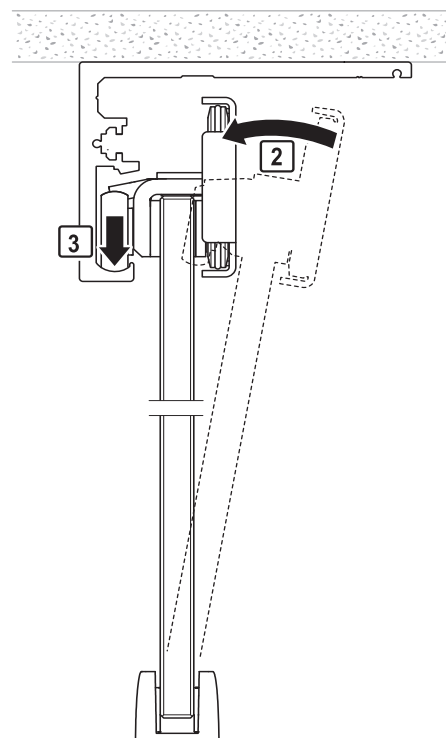
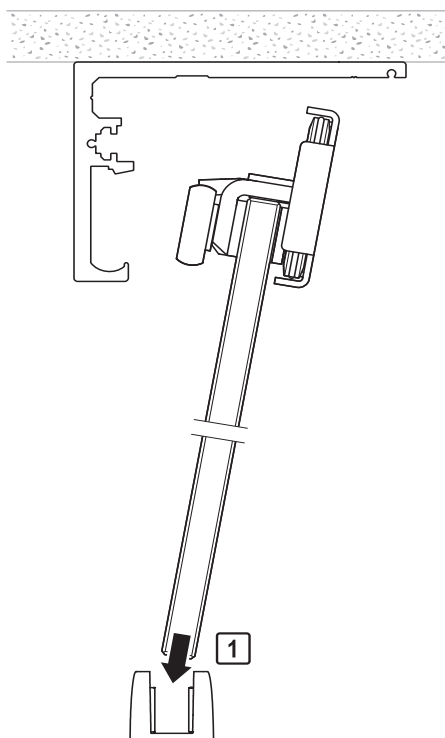

460.EV180.1407

Höhenverstellung / Height adjustment / Réglage en hauteur

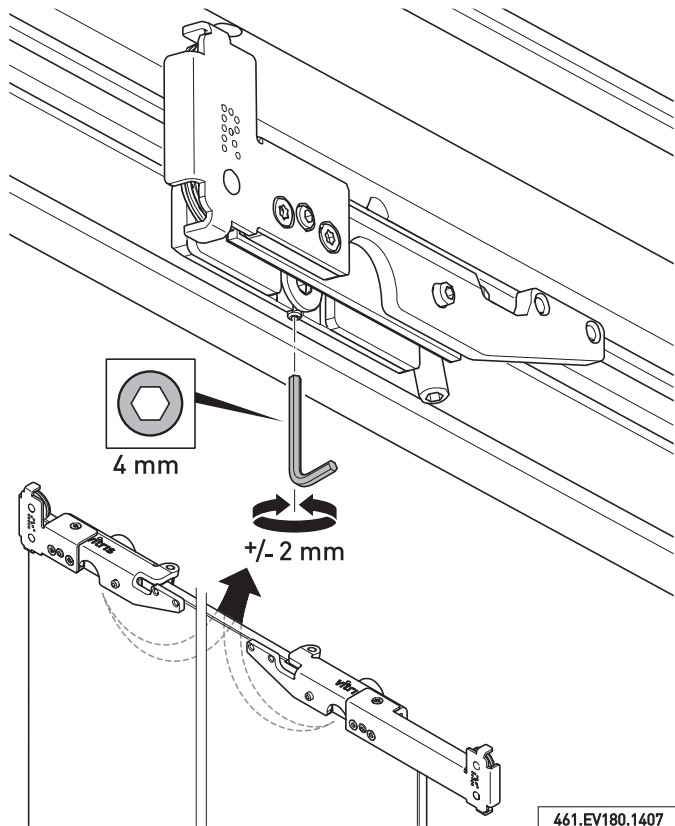

- ! Verletzungsgefahr!**
 Glasschiebetür kann ohne Aushängesicherung aus der Laufschiene springen.
- Erst die Höhe einstellen.
 - Dann die Aushängesicherung gemäß Beschreibung unten einstellen.

- ! Risk of injury!**
 Without safety catch, the glass sliding door may jump out of the track profile.
- First adjust the height
 - Then adjust the safety catch as described below.

- ! Risque de blessure !**
 Sans protection antidécrochage, la porte coulissante en verre peut dérailler.
- Régler d'abord la hauteur.
 - Ensuite, régler la protection antidécrochage conformément à la description ci-dessous.

Einstellen Aushängesicherung / Adjustment of the safety catch / Réglage de la protection antidécrochage

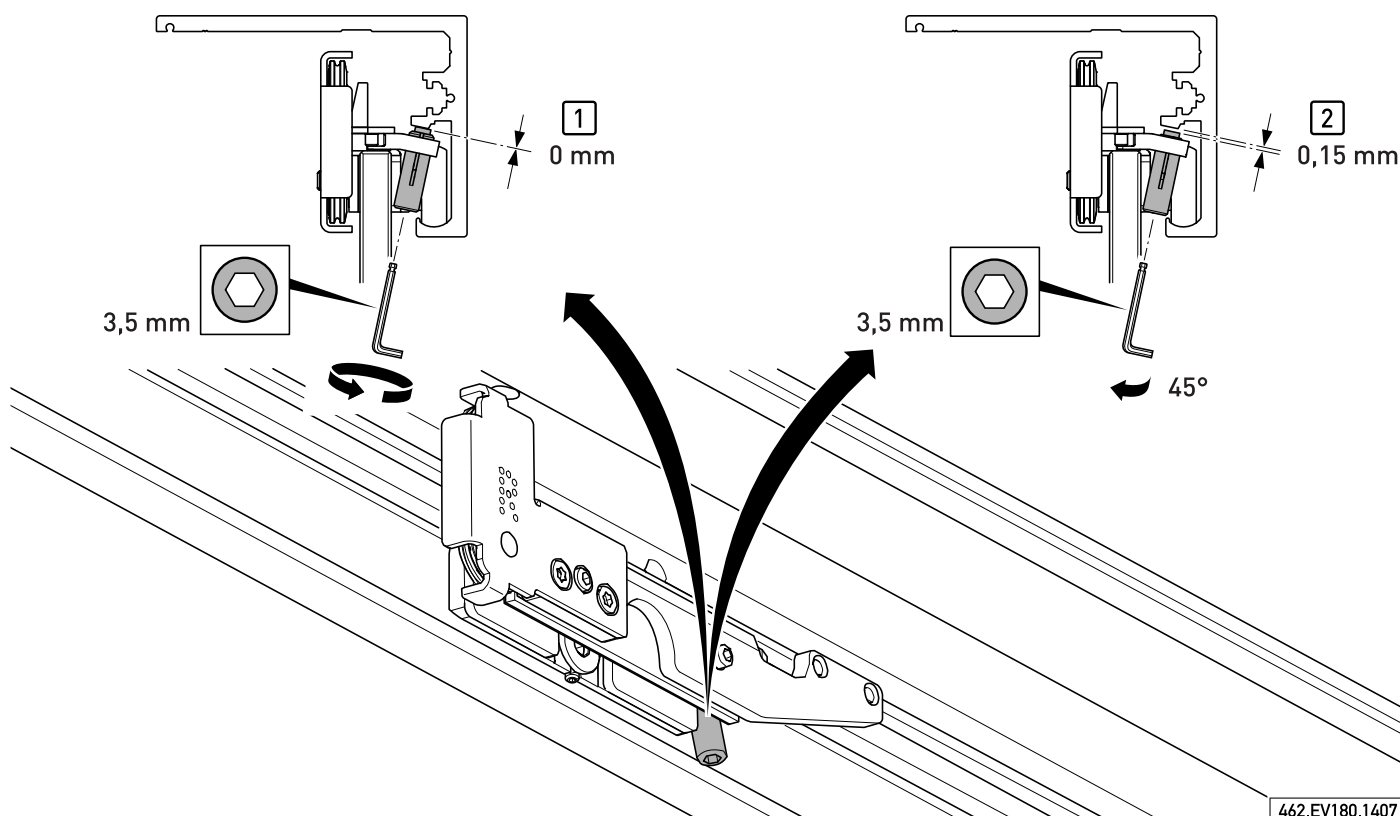

Montage und Einstellen Aktivator / Assembly and adjustment of activator / Montage et réglage de l'activateur

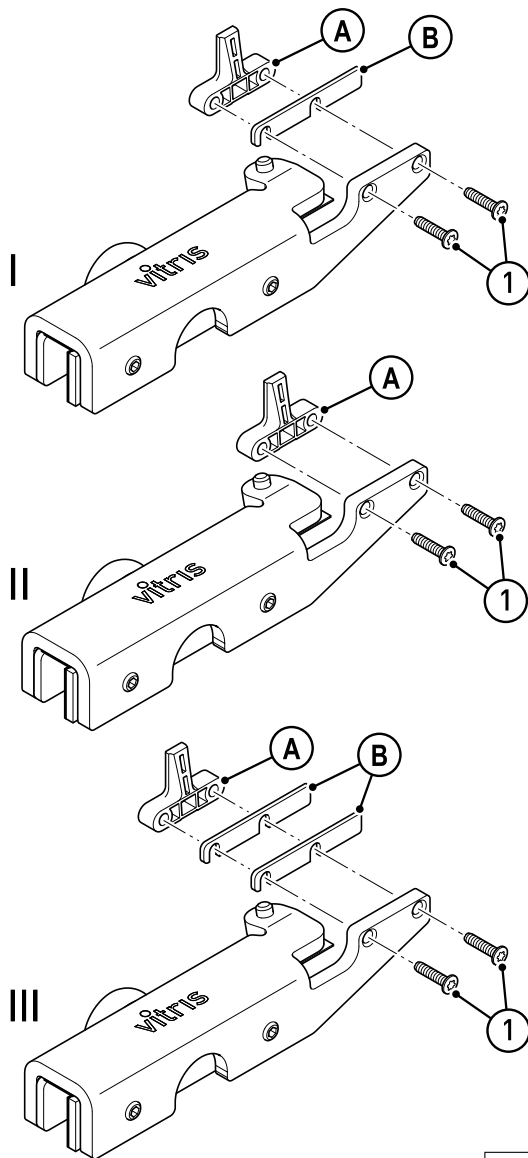

1106.EV174.018

- I Aktivator (A) und eine Beilage (B) montieren.
Tür vorsichtig schließen und wieder öffnen.
> Wird der Dämpfer beim Öffnen der Tür gespannt = Einstellung korrekt
> Wird der Dämpfer nicht gespannt – weiter mit III.
> Schleift der Aktivator am Dämpfergehäuse – weiter mit II.

- II Aktivator (A) ohne Beilage montieren.
Tür vorsichtig schließen und wieder öffnen.
> Wird der Dämpfer beim Öffnen der Tür gespannt = Einstellung korrekt
> Wird der Dämpfer nicht gespannt – weiter mit III.

- III Aktivator (A) mit 2 Beilagen (B) montieren.
Tür vorsichtig schließen und wieder öffnen.
> Wird der Dämpfer beim Öffnen der Tür gespannt = Einstellung korrekt

-
- I Assembly of activator (A) and one shim (B).
Close door carefully and reopen.
> If the cushioning system is tensioned when door opens = adjustment correct
> If the cushioning system is not tensioned, continue with III.
> If the activator scrapes along the cushioning system housing, continue with II.

- II Assembly of activator (A) without shim.
Close door carefully and reopen.
> If the cushioning system is tensioned when door opens = adjustment correct
> If the cushioning system is not tensioned, continue with III.

- III Assembly of activator (A) with two shims (B).
Close door carefully and reopen.
> If the cushioning system is tensioned when door opens = adjustment correct

-
- I Monter l'activateur (A) avec 1 cale (B). Fermer la porte avec précaution, puis la réouvrir.
> Si l'amortisseur se tend lors de l'ouverture = le réglage est correct
> Si l'amortisseur ne se tend pas, continuer au point III.
> Si l'activateur frotte sur le boîtier de l'amortisseur, continuer au point II.

- II Monter l'activateur (A) sans cale.
Fermer la porte avec précaution, puis la réouvrir.
> Si l'amortisseur se tend lors de l'ouverture = le réglage est correct
> Si l'amortisseur ne se tend pas, continuer au point III.

- III Monter l'activateur (A) avec 2 cales (B).
Fermer la porte avec précaution, puis la réouvrir.
> Si l'amortisseur se tend lors de l'ouverture = le réglage est correct

Einstellungen / Adjustments / Réglages

Montage der Dämpfer und Endanschläge / Assembly of cushioning systems and end stops / Montage des amortisseurs et butées

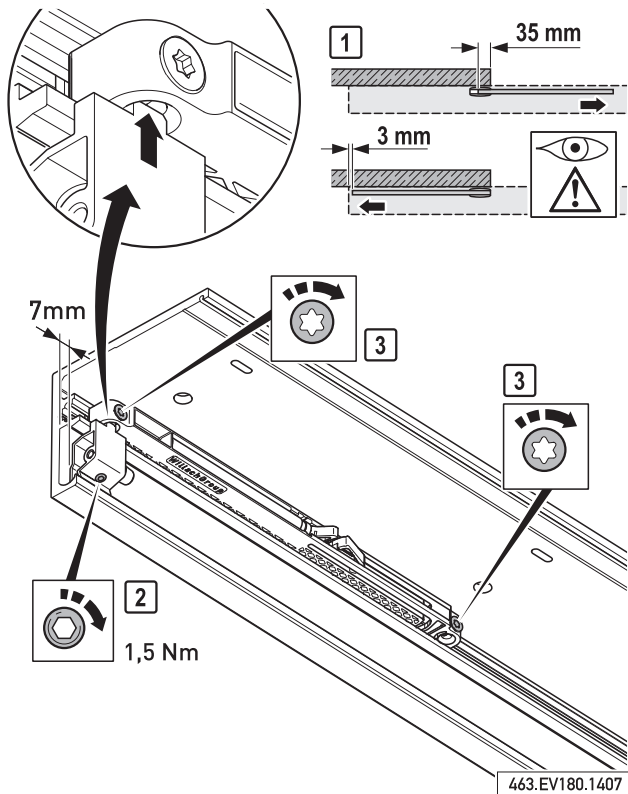

- Wenn nötig, Anschlagpositionen korrigieren (geschlossen/geöffnet).
- Alle Schrauben anziehen.



Verletzungsgefahr!

- Vorgeschriebenes Drehmoment am Endanschlag einhalten.

- If necessary, correct stop positions (closed/open).
- Tighten all screws.



Risk of injury!

- Maintain prescribed torque on end stop.

- Au besoin, corriger la position des butées (fermeture / ouverture).
- Serrer toutes les vis.



Risque de blessure !

- Respecter le couple de serrage requis pour la butée de fin de course.

Einbau des Seilspanners / Installation of cable tensioner / Pose du tendeur de câble

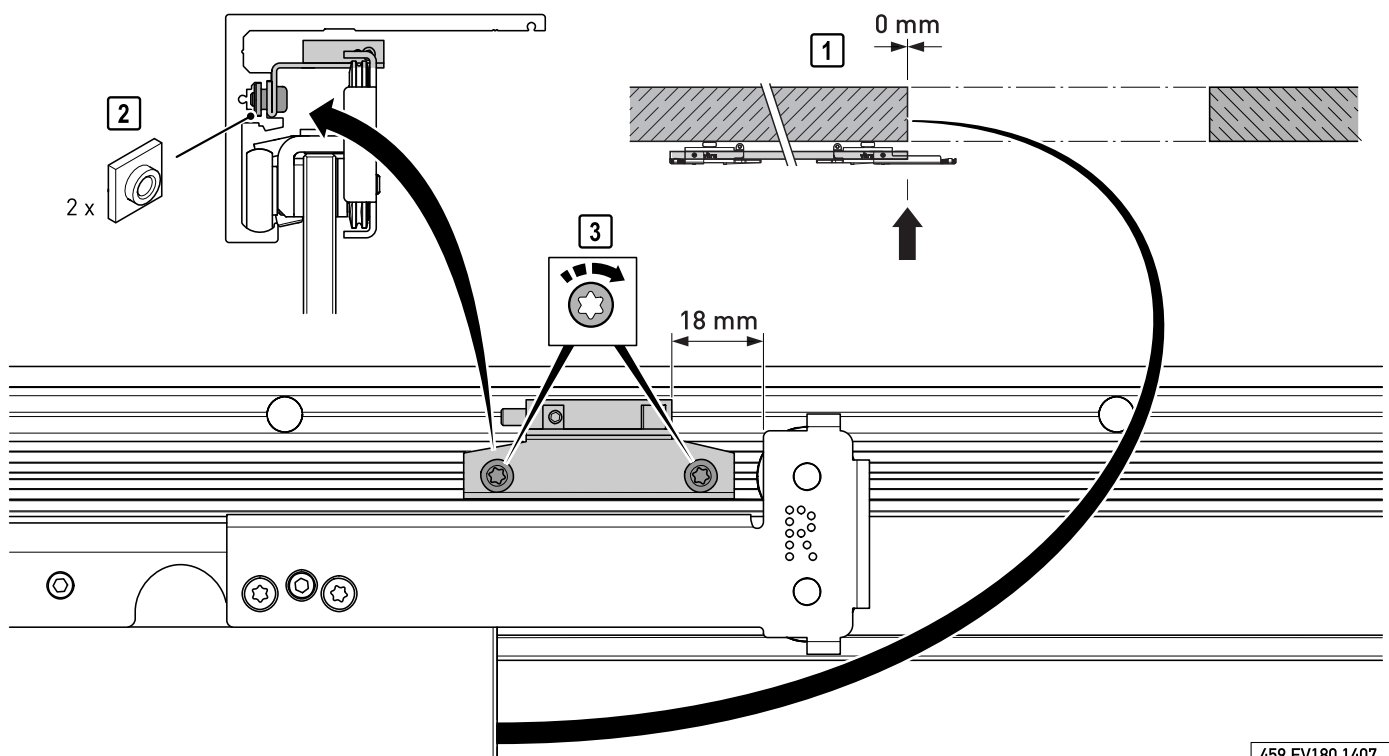

Montage Bodenführung / Assembly of floor guide / Montage du guide au sol

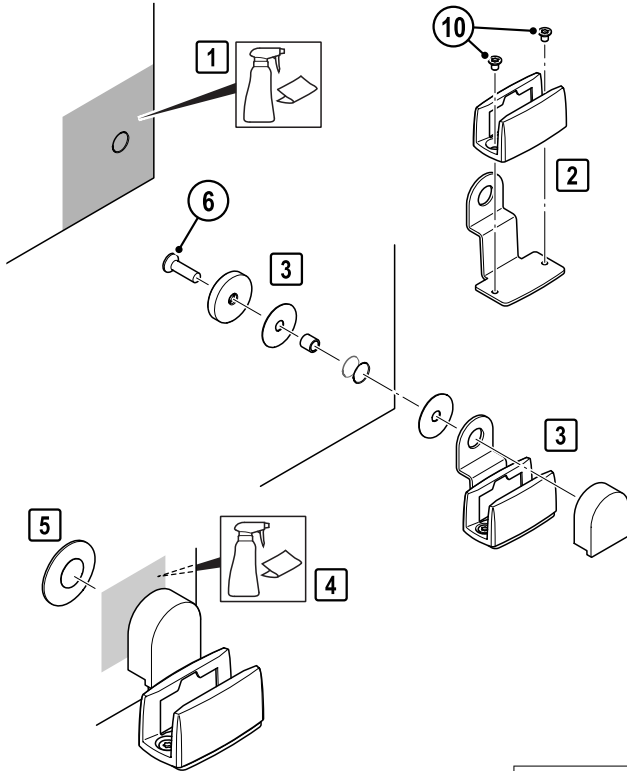

464.EV180.1407

Einschieben der Gewindeplatten / Inserting threaded plates / Mise en place des plaques filetées

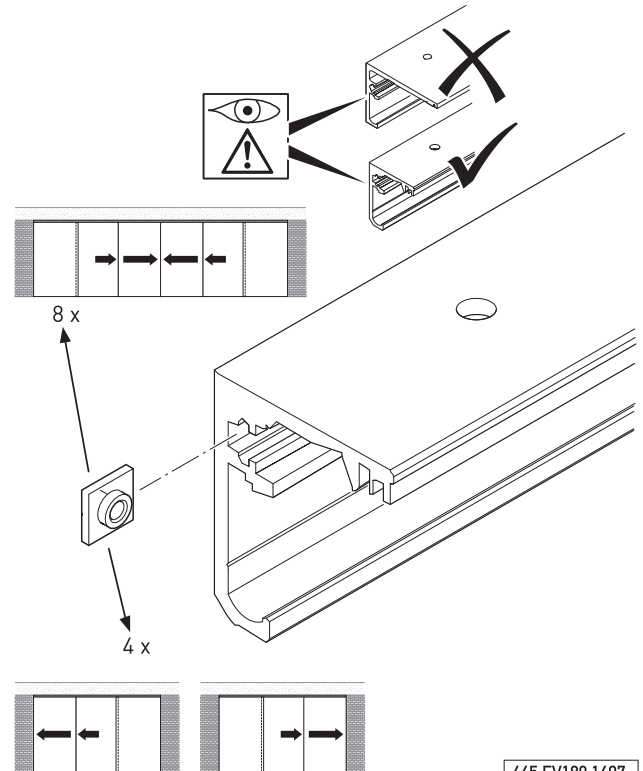

445.EV180.1407

Montage der Anbau-Laufschiene / Assembly of track attachment / Montage du rail rapporté

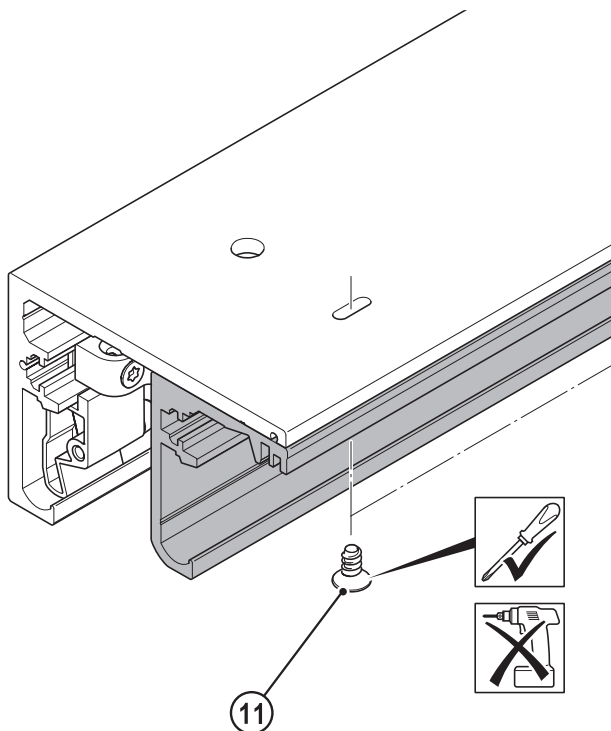

466.EV180.1407



Verletzungsgefahr!

- Laufschiene mit Glastür kann herabfallen.
- Keinen Elektro-Schrauber verwenden!
- **Jede** Bohrung verschrauben.
- Schrauben **von Hand** fest anziehen, **nicht** überdrehen.



Risk of injury!

- Track with glass sash can fall down.
- Do not use electric screwdriver!
- Insert screw into **each** drill hole and tighten.
- Tighten screws **by hand**, do **not** overtighten.



Risque de blessure !

- Le rail et la porte vitrée peuvent tomber.
- Ne pas utiliser de visseuse !
- Mettre une vis dans **chaque** trou.
- Serrer les vis **à la main**, **sans** forcer.

Montage der Dämpfer und Endanschläge / Assembly of cushioning systems and end stops / Montage des amortisseurs et butées

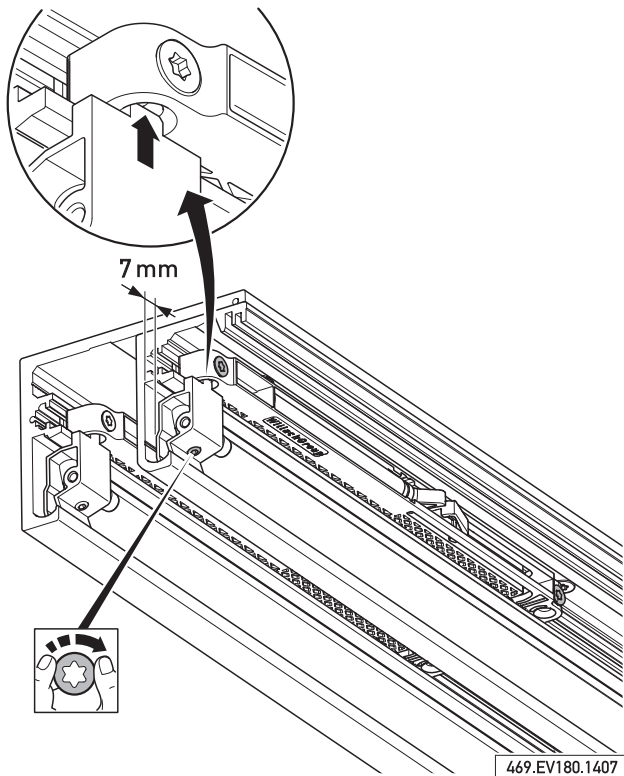

- Dämpfer verschiebbar anschrauben.
- Endanschlag in Dämpfer einrasten.
- Beide in Anschlagposition schieben.
- Schraube leicht anziehen. Der Anschlag darf nicht herausfallen.
- Attach cushioning systems loosely using screws.
- Engage end stop with cushioning system.
- Push both to end position.
- Tighten the screw lightly. The end stop must not fall out.
- Visser les amortisseurs sans serrer de manière à pouvoir encore les déplacer.
- Verrouiller la butée dans l'amortisseur.
- Déplacer le tout dans la position de butée.
- Serrer légèrement la vis. La butée ne doit pas tomber.

Türbeschläge / Door fittings / Ferrures de porte

Montage der Glashalter / Assembly of glass holder inserts / Montage des attaches pour verre

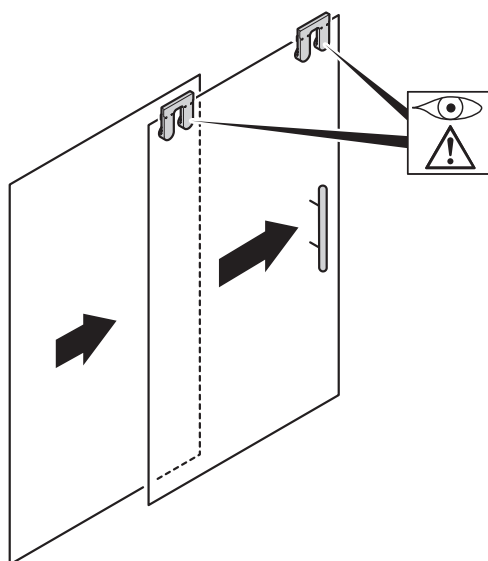

489.EV180.1408

Montage der Glashalter / Assembly of glass holder inserts / Montage des attaches pour verre

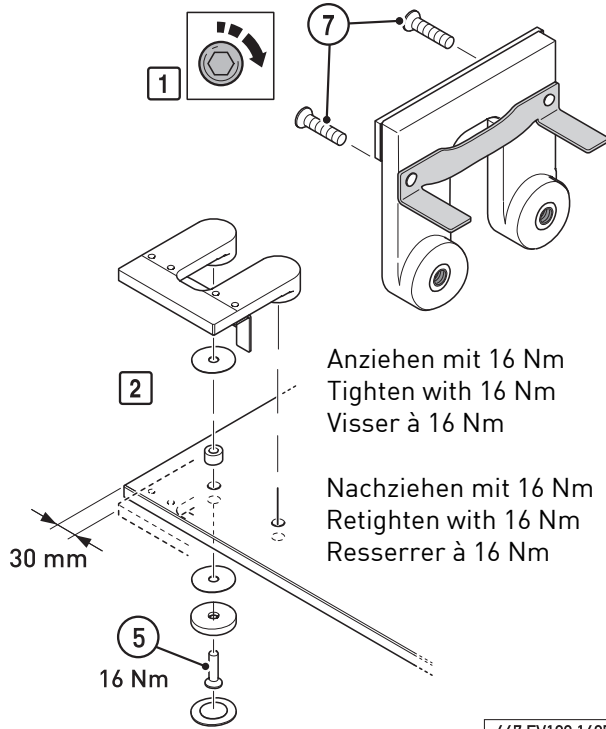

Anziehen mit 16 Nm
Tighten with 16 Nm
Visser à 16 Nm

Nachziehen mit 16 Nm
Retighten with 16 Nm
Resserrer à 16 Nm

467.EV180.1407

- Verletzungsgefahr!**
- Vorgeschriebenes Drehmoment einhalten.
- Risk of injury!**
- Maintain prescribed torque.
- Risque de blessure !**
- Respecter le couple de serrage requis.

Montage der Laufwagen / Assembly of roller assemblies / Montage des chariots

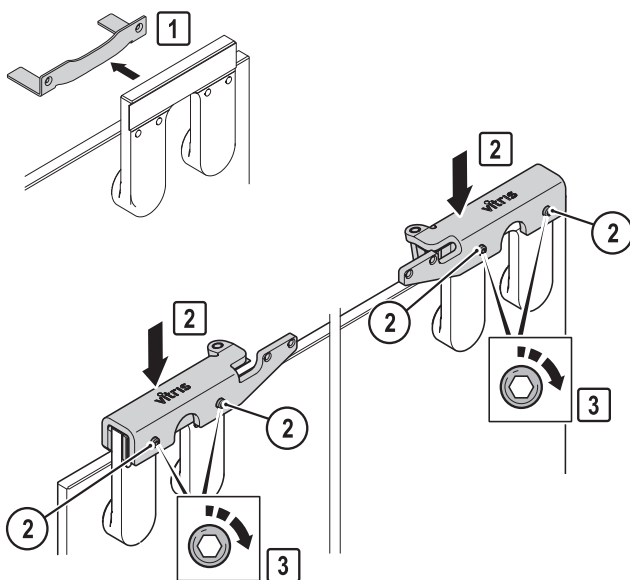

Anziehen mit 4 Nm
Tighten with 4 Nm
Visser à 4 Nm

Nachziehen mit 4 Nm
Retighten with 4 Nm
Resserrer à 4 Nm

468.EV180.1408

- Verletzungsgefahr!**
- Vorgeschriebenes Drehmoment einhalten.
- Risk of injury!**
- Maintain prescribed torque.
- Risque de blessure !**
- Respecter le couple de serrage requis.

Schiebetür einhängen / Suspending sliding door / Accrochage de la porte coulissante

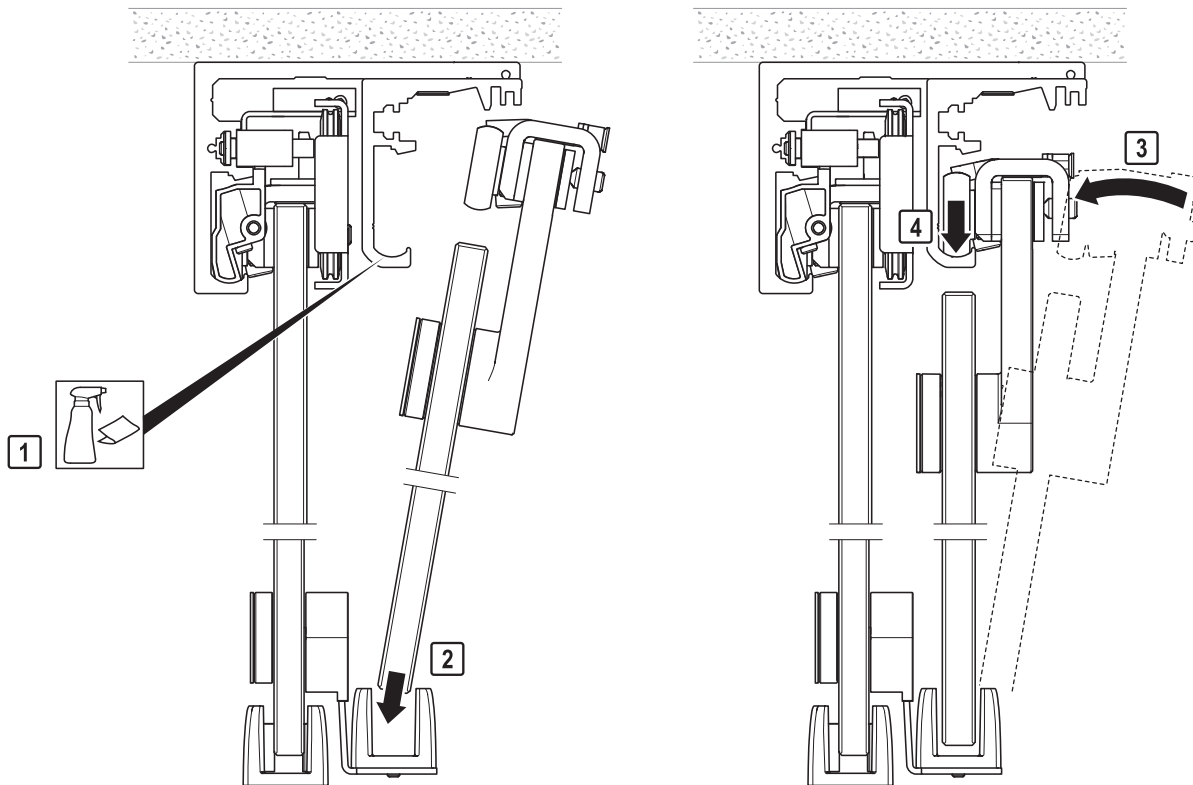

470.EV180.1407

- ⚠ Verletzungsgefahr!**
 Glasschiebetür kann ohne Aushängesicherung aus der Laufschiene springen.
- Erst die Höhe einstellen, siehe Seite 22.
 - Dann die Aushängesicherung gemäß Beschreibung auf Seite 22 einstellen.

- ⚠ Risque de blessure !**
 Sans protection antidécrochage, la porte coulissante en verre peut dérailler.
- Régler d'abord la hauteur, voir page 22.
 - Ensuite, régler la protection antidécrochage conformément à la description à la page 22.

- Nach dem Einstellen der Aushängesicherung die Aktivatoren montieren, siehe Seite 23.

- Après avoir réglé la protection antidécrochage, monter les activateurs, voir page 23.

- ⚠ Risk of injury!**
 Without safety catch, the glass sliding door may jump out of the track profile.
- First adjust the height, see page 22.
 - Then adjust the safety catch as described on page 22.

- After adjustment of the safety catch, assemble the activators, see page 23.

Montage der Dämpfer und Endanschläge / Assembly of cushioning systems and end stops / Montage des amortisseurs et butées

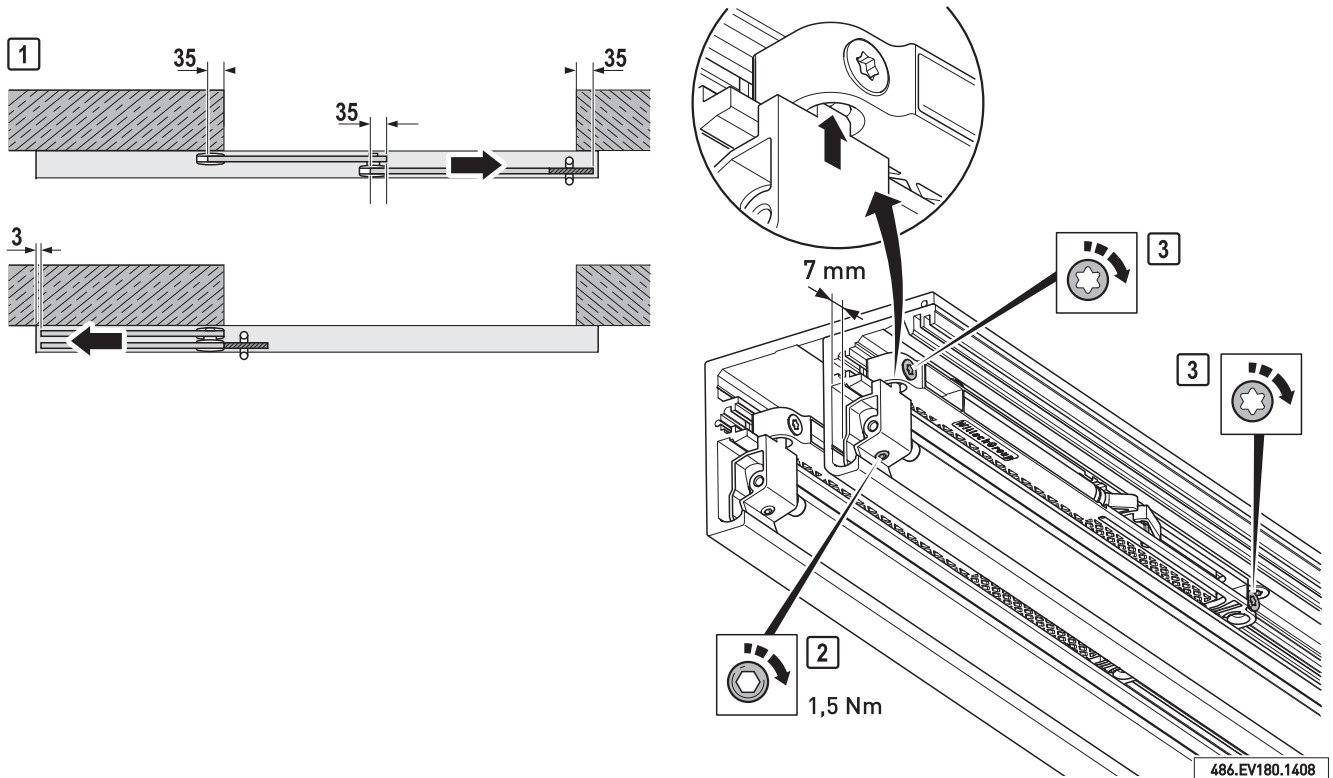

- Wenn nötig, Anschlagpositionen korrigieren (geschlossen/geöffnet).
- Alle Schrauben anziehen.

⚠ Verletzungsgefahr!
 - Vorgeschriebenes Drehmoment am Endanschlag einhalten.

- If necessary, correct stop positions (closed/open).
- Tighten all screws.

⚠ Risk of injury!
 - Maintain prescribed torque on end stop.

- Au besoin, corriger la position des butées (fermeture / ouverture).
- Serrer toutes les vis.

⚠ Risque de blessure !
 - Respecter le couple de serrage requis pour la butée de fin de course.

Einbau des Seilkopplers / Installation of cable coupler / Pose du coupleur de câble

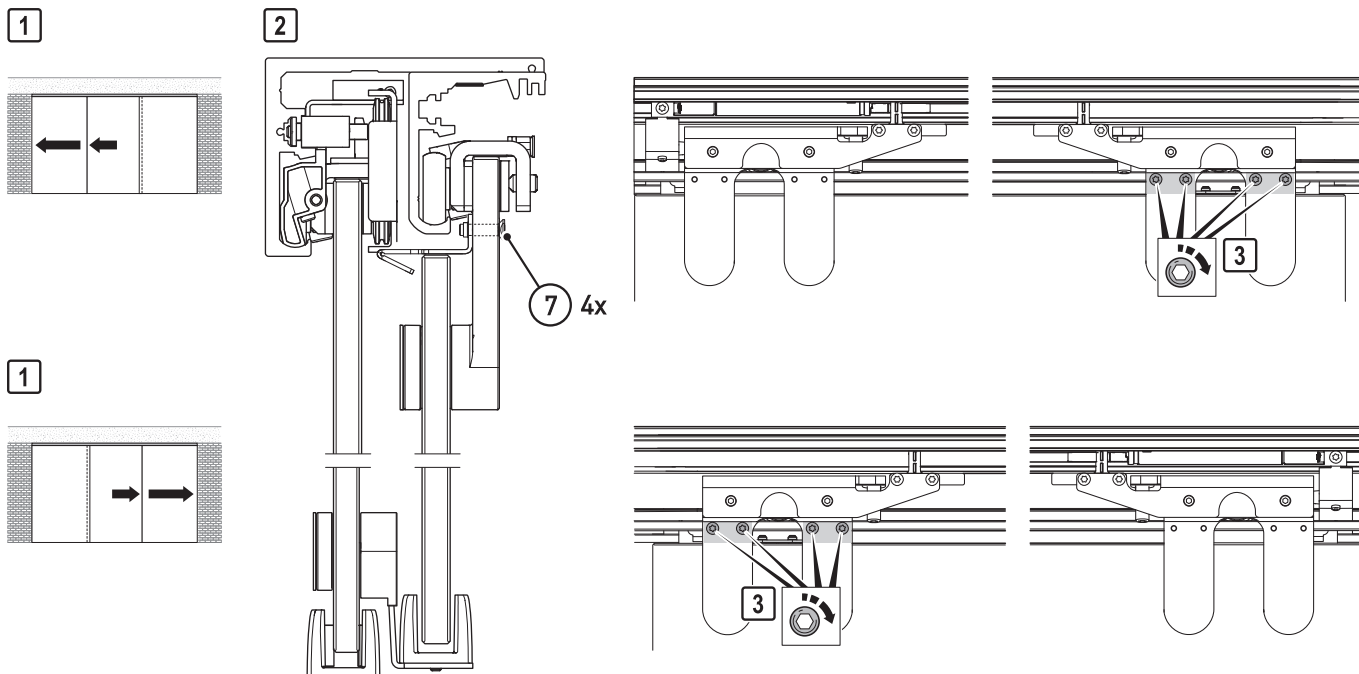

487.EV180.1501

Klemmen des Seils / Clamping the cable / Serrage du câble

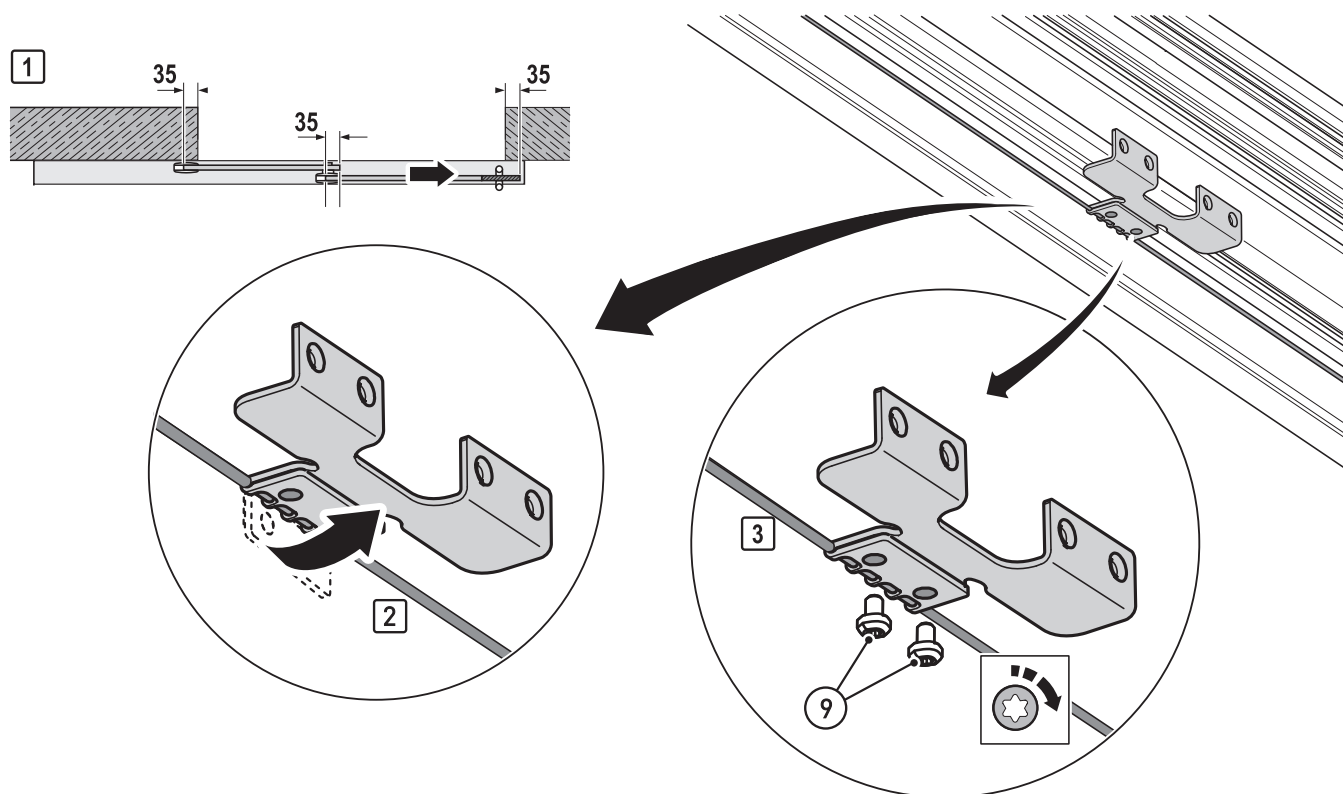

488.EV180.1408

Einsetzen der Blende / Fitting cover profile / Mise en place du bandeau

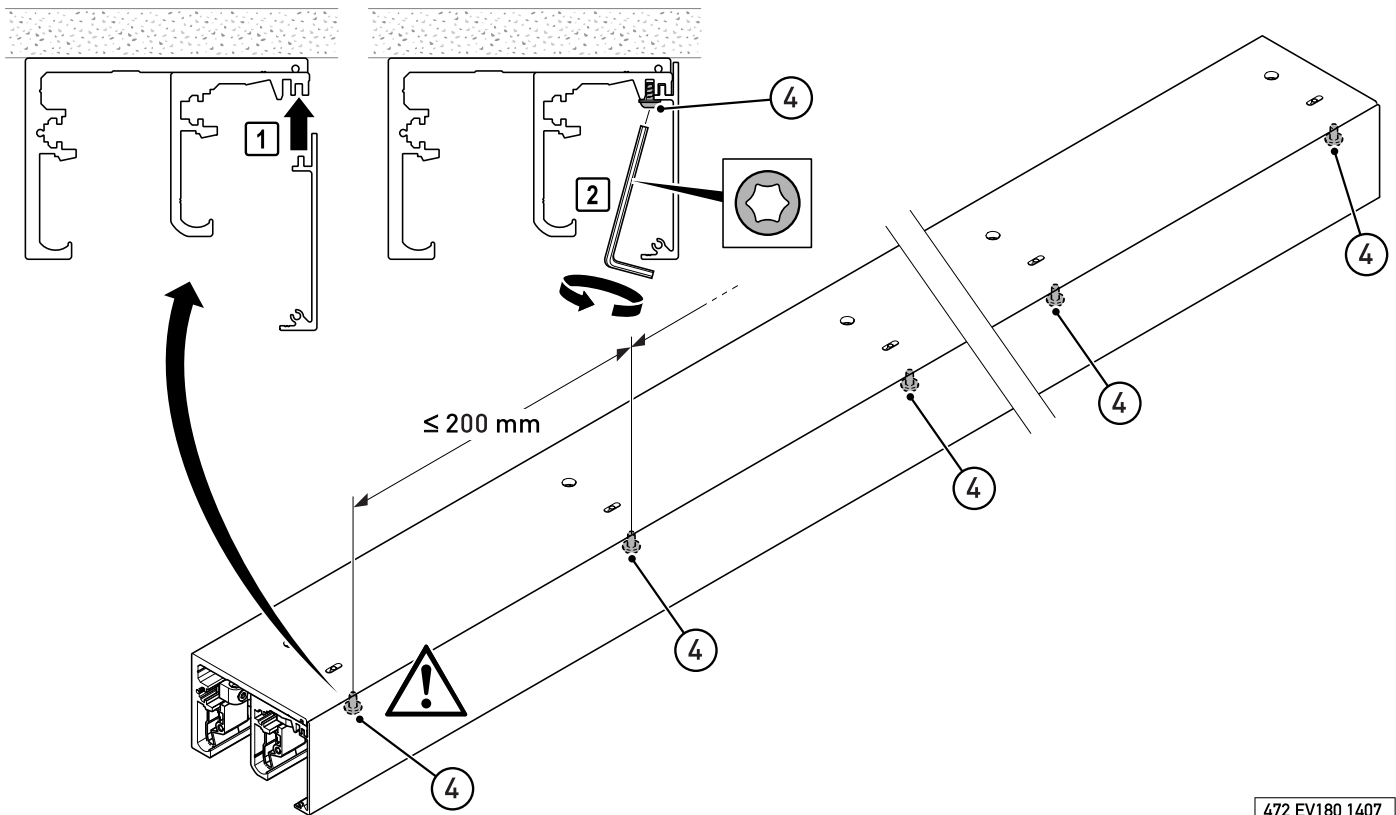

472.EV180.1407

⚠ Verletzungsgefahr!
- Jede Schraube eindrehen.

⚠ Risk of injury!
- Tighten all screws.

⚠ Risque de blessure !
- Serrer toutes les vis.

Montieren der Abdeckkappen / Mounting cover caps / Montage des capuchons

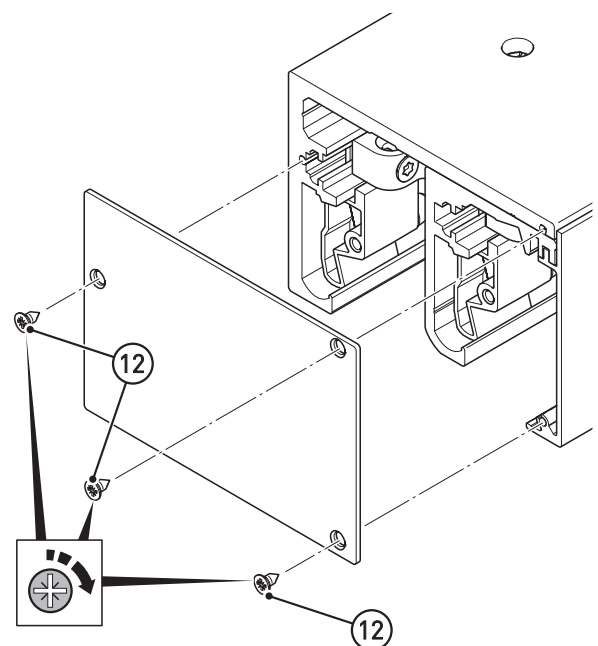

473.EV180.1407



Vitris is a trademark of Gebr. Willach GmbH

Gebr. Willach GmbH
Stein 2
53809 Ruppichterath
Germany

Tel.: +49 (0)2295 92 08 -421/422
Fax: +49 (0)2295 92 08 429
vitris@willach.com
www.willach.com

Kataloge und Zeichnungen bleiben unser Eigentum. Nachahmung, Vervielfältigung und Weitergabe sind urheberrechtlich untersagt und werden zivilrechtlich sowie strafrechtlich verfolgt. Angaben in Katalogen, Zeichnungen sowie in Montageanleitungen sind lediglich Produktbeschreibungen und stellen weder Beschaffenheitszusicherungen noch Garantieerklärungen dar.
Technische Änderungen vorbehalten.

Catalogues and drawings remain our property. Copying, duplication and transfer are prohibited under copyright and will be prosecuted under civil and criminal law. Information in catalogues and drawings as well as in assembly instructions is merely product descriptions and represents neither quality assurances nor statements of guarantee.
Subject to technical modification.

Les catalogues et plans restent notre propriété. Dans le cadre de la réglementation sur le droit d'auteur, il est interdit de les copier, de les reproduire et de les transmettre à des tiers sous peine de poursuites pénales. Les indications figurant dans les catalogues, plans et notices de montage sont uniquement descriptives et ne constituent pas des promesses de caractéristiques ni des garanties.
Sous réserve de modifications techniques.